

**GARMIN®**

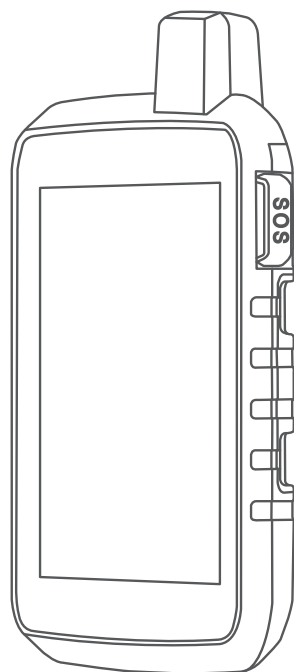

# ŘADA MONTANA® 700

---

Návod k obsluze

© 2020 Garmin Ltd. nebo její dceřiné společnosti

Všechna práva vyhrazena. Na základě autorských zákonů není povoleno tento návod kopírovat (jako celek ani žádnou jeho část) bez písemného souhlasu společnosti Garmin. Společnost Garmin si vyhrazuje právo změnit nebo vylepšit svoje produkty a provést změny v obsahu tohoto návodu bez závazku vyrozumět o takových změnách nebo vylepšeních jakoukoli osobu nebo organizaci. Aktuální aktualizace a doplňkové informace o použití tohoto produktu naleznete na webu na adrese [www.garmin.com](http://www.garmin.com).

Garmin®, logo společnosti Garmin, ANT+®, Auto Lap®, AutoLocate®, City Navigator®, inReach®, Montana®, TracBack®, VIRB® a Xero® jsou ochranné známky společnosti Garmin Ltd. nebo jejích dceřiných společností registrované v USA a dalších zemích. BaseCamp™, chirp™, Connect IQ™, Garmin Connect™, Garmin Explore™, Garmin Express™, Garmin HuntView™, Garmin Messenger™, Garmin Response™ a tempe™ jsou obchodní značky společnosti Garmin Ltd. nebo jejích dceřiných společností. Tyto ochranné známky nelze používat bez výslovného souhlasu společnosti Garmin.

Android™ je ochranná známka společnosti Google Inc. Apple®, iPhone® a Mac® jsou ochranné známky společnosti Apple Inc registrované v USA a dalších zemích. Applied Ballistics® je ochranná známka společnosti Applied Ballistic, LLC. Značka slova BLUETOOTH® a loga jsou majetkem společnosti Bluetooth SIG, Inc. a jakékoli použití tohoto názvu společnosti Garmin podléhá licenci. iOS® je registrovaná ochranná známka společnosti Cisco Systems, Inc. využívaná v rámci licence společnosti Apple Inc. Iridium® je registrovaná ochranná známka společnosti Iridium Satellite LLC. microSD® a logo microSDHC jsou ochranné známky společnosti SD-3C, LLC. NMEA® je registrovaná ochranná známka společnosti National Marine Electronics Association. Wi-Fi® je registrovaná ochranná známka společnosti Wi-Fi Alliance Corporation. Windows® je registrovaná ochranná známka společnosti Microsoft Corporation v USA a dalších zemích. Ostatní ochranné známky a obchodní názvy náležejí příslušným vlastníkům.

Tento produkt obdržel certifikaci ANT+®. Seznam kompatibilních produktů a aplikací naleznete na adrese [www.thisisant.com/directory](http://www.thisisant.com/directory).

# Obsah

|   |          |  |           |
|---|----------|--|-----------|
| <b>Úvod</b> .....                                     | <b>1</b> | Synchronizace dat inReach.....                             | 12        |
| Přehledy zařízení.....                                | 1        | Kontakty.....  | 12        |
| Přehled zařízení Montana 700i/710i/<br>750i/760i..... | 1        | Přidání kontaktu.....                                      | 12        |
| Montana 700/710 – přehled<br>zařízení.....            | 2        | Úprava kontaktu.....                                       | 12        |
| Stavová kontrolka.....                                | 3        | Odstranění kontaktu.....                                   | 12        |
| Instalace lithiové baterie.....                       | 3        | Využití dat a historie.....                                | 12        |
| Nabíjení baterie.....                                 | 4        | Zobrazení podrobností plánu.....                           | 12        |
| Rychlejší nabíjení.....                               | 4        | Zobrazení využití dat.....                                 | 12        |
| Dlouhodobé skladování.....                            | 4        | <b>Zobrazení hlavních stránek</b> .....                    | <b>13</b> |
| Používání zapínacího tlačítka.....                    | 5        | Mapa.....  | 13        |
| Zobrazení stavové stránky.....                        | 5        | Správa map.....  | 13        |
| Úprava podsvícení.....                                | 5        | Navigace s mapou.....                                      | 13        |
| Používání dotykové obrazovky.....                     | 5        | Nastavení stránky mapy.....                                | 13        |
| Uzamčení dotykové obrazovky.....                      | 5        | Kompas.....  | 14        |
| Odemknutí dotykové obrazovky.....                     | 5        | Navigace s kompasem.....                                   | 15        |
| Aktivace zařízení.....                                | 6        | Nastavení kompasu.....                                     | 15        |
| Aplikace Garmin Messenger.....                        | 6        | Trasový počítač.....                                       | 16        |
| Satelitní síť Iridium.....                            | 6        | Nastavení trasového počítače.....                          | 17        |
| Vyhledání satelitních signálů.....                    | 7        | Výškoměr.....  | 17        |
| Ikony stavu.....                                      | 7        | Nastavení grafu výškoměru.....                             | 17        |
| <b>Funkce inReach</b> .....                           | <b>7</b> | <b>Připojené funkce</b> .....                              | <b>18</b> |
| Zprávy.....   | 7        | Požadavky na připojené funkce.....                         | 18        |
| Zasílání oznamovacích zpráv.....                      | 8        | Spárování zařízení s telefonem.....                        | 19        |
| Odeslání textové zprávy.....                          | 8        | Oznámení z telefonu.....                                   | 19        |
| Odpověď na zprávu.....                                | 8        | Připojení k bezdrátové síti.....                           | 19        |
| Kontrola zpráv.....                                   | 8        | Nastavení připojení Wi-Fi.....                             | 19        |
| Zobrazení podrobností zprávy.....                     | 8        | Funkce Connect IQ.....                                     | 20        |
| Navigace k poloze ze zprávy.....                      | 9        | Stahování funkcí Connect IQ.....                           | 20        |
| Vložení souřadnic polohy do<br>zprávy.....            | 9        | Stahování funkcí Connect IQ pomocí<br>počítače.....        | 20        |
| Odstranění zpráv.....                                 | 9        | Garmin Explore.....  | 20        |
| Nastavení zpráv.....                                  | 9        | Bezdrátová souprava headset.....                           | 20        |
| Sledování inReach.....                                | 9        | Párování bezdrátové soupravy<br>headset se zařízením.....  | 20        |
| Aktivace sledování.....                               | 9        | Odpojení nebo odebrání bezdrátové<br>soupravy headset..... | 21        |
| Ukončení sledování.....                               | 9        | <b>Navigace</b> .....                                      | <b>21</b> |
| Sdílení stránky sledování.....                        | 10       | Stránka Kam vést?.....                                     | 21        |
| Nastavení sledování inReach.....                      | 10       | Navigace k cíli.....                                       | 21        |
| SOS.....  | 10       | Nalezení adresy.....                                       | 21        |
| Aktivace volání SOS.....                              | 11       | Hledání polohy v blízkosti jiné<br>polohy.....             | 22        |
| Odeslání vlastní nouzové zprávy.....                  | 11       | Trasové body.....  | 22        |
| Zrušení žádosti SOS.....                              | 11       |  |           |
| Odesílání textové zprávy.....                         | 12       |  |           |

|   |    |  |           |
|---|----|--|-----------|
| Uložení aktuální polohy jako trasového bodu.....        | 22 | Obrácení trasy.....                                      | 32        |
| Uložení polohy na mapě jako trasového bodu.....         | 22 | Vytvoření prošlé trasy nebo trasy z uložené trasy.....   | 33        |
| Navigace k trasovému bodu.....                          | 22 | Odstranění trasy.....                                    | 33        |
| Vyhledání uloženého trasového bodu.....                 | 23 | <b>Počasí.....</b>                                       | <b>33</b> |
| Úprava trasového bodu.....                              | 23 | Žádost o předpověď počasí inReach...                     | 33        |
| Odstranění trasového bodu.....                          | 23 | Aktualizace předpovědi počasí inReach.....               | 34        |
| Změna fotografie trasového bodu...                      | 23 | Smazání předpovědi počasí inReach.....                   | 34        |
| Zvýšení přesnosti polohy trasového bodu.....            | 24 | Zobrazení předpovědi aktivního počasí.....               | 34        |
| Projekce trasového bodu z uloženého trasového bodu..... | 24 | Zobrazení mapy aktivního počasí....                      | 34        |
| Posunutí trasového bodu na mapě..                       | 24 | Přidání polohy pro aktivní počasí.....                   | 35        |
| Hledání polohy v blízkosti trasového bodu.....          | 24 | <b>Aplikace hlavního menu.....</b>                       | <b>36</b> |
| Nastavení varovného alarmu pro trasový bod.....         | 25 | Vlastní přizpůsobení hlavního menu....                   | 37        |
| Přidání trasového bodu k trase.....                     | 25 | Přizpůsobení a sdílení hlavního menu.....                | 38        |
| Přemístění trasového bodu do aktuální polohy.....       | 25 | Garmin Adventures.....                                   | 38        |
| Trasy.....  | 25 | Odesílání souborů do aplikace a z aplikace BaseCamp..... | 38        |
| Vytvoření trasy.....                                    | 25 | Vytvoření dobrodružství.....                             | 38        |
| Vytvoření trasy pomocí mapy.....                        | 26 | Spuštění dobrodružství.....                              | 39        |
| Vytvoření trasy pro okružní cestu....                   | 26 | Nastavení budíku.....                                    | 39        |
| Navigace podle uložené trasy.....                       | 26 | Spuštění odpočítavače času.....                          | 39        |
| Úprava trasy.....                                       | 27 | Výpočet velikosti plochy.....                            | 39        |
| Zobrazení trasy na mapě.....                            | 27 | Fotoaparát a fotografie.....                             | 39        |
| Zobrazení grafu nadmořské výšky trasy.....              | 27 | Pořízení snímku.....                                     | 39        |
| Obrácení trasy.....                                     | 27 | Zobrazení fotografií.....                                | 40        |
| Odstranění trasy.....                                   | 27 | Sledování psů.....                                       | 40        |
| Záznamy.....  | 27 | Příjem dat z přenosného zařízení pro psa.....            | 41        |
| Nastavení záznamu.....                                  | 28 | Sledování psů.....                                       | 41        |
| Zobrazení aktuální aktivity.....                        | 29 | Použití svítilny.....                                    | 42        |
| Navigace pomocí funkce TracBack®.....                   | 29 | Poklady.....   | 42        |
| Uložení aktuální aktivity.....                          | 29 | Registrace zařízení na portálu Geocaching.com.....       | 42        |
| Historie.....   | 30 | Stahování geocache pomocí počítače.....                  | 42        |
| Trasy.....  | 31 | Vyhledávání pokladů.....                                 | 43        |
| Vytvoření trasy.....                                    | 31 | Filtrování seznamu pokladů.....                          | 44        |
| Vytvoření trasy pomocí mapy.....                        | 31 | Zobrazení podrobností pokladů.....                       | 44        |
| Navigace uloženou trasou.....                           | 31 | Navigace ke schránce s pokladem..                        | 44        |
| Úprava trasy.....                                       | 32 | Zaznamenání pokusu.....                                  | 45        |
| Zobrazení uložené trasy na mapě....                     | 32 | chirp.....   | 45        |
| Zobrazení grafu nadmořské výšky trasy.....              | 32 | Odebrání Live dat o geocache.....                        | 45        |

|  |           |   |           |
|--|-----------|---|-----------|
| Odebrání registrace zařízení z portálu Geocaching.com.....             | 46        | Profily.....  | 58        |
| Použití dálkového ovládání inReach....                                 | 46        | Vynulování dat a nastavení.....   | 59        |
| Označení polohy Muž přes palubu a spuštění navigace do této polohy.... | 46        | <b>Informace o zařízení.....</b>  | <b>59</b> |
| Stahování map.....   | 47        | Aktualizace produktů.....   | 59        |
| Stahování map TopoActive.....  | 47        | Nastavení Garmin Express.....   | 59        |
| Vytvoření sady map.....  | 48        | Další informace.....  | 59        |
| Úprava sady map.....   | 48        | Zobrazení elektronického štítku s informacemi o předpisech a údajích o kompatibilitě..... | 60        |
| Odstranění sady map.....   | 48        | Instalace baterií AA.....   | 60        |
| Výběr profilu.....   | 48        | Péče o zařízení.....  | 61        |
| Nastavení varovného alarmu.....  | 48        | Čištění zařízení.....   | 61        |
| Úprava a odstranění varovného alarmu.....                              | 49        | Čištění portu USB.....  | 61        |
| Nastavení tónů varovných alarmů....                                    | 49        | Čištění dotykové obrazovky.....   | 61        |
| Vypnutí všech varovných alarmů....                                     | 49        | Správa dat.....   | 61        |
| Stránka Družice.....   | 49        | Typy souborů.....   | 62        |
| Nastavení satelitů GPS.....  | 49        | Instalace paměťové karty.....   | 62        |
| Bezdrátový příjem a odesílání dat.....                                 | 49        | Připojení zařízení k počítači.....  | 62        |
| Použití dálkového ovládání VIRB.....                                   | 50        | Přenos souborů do zařízení.....   | 63        |
| <b>Přizpůsobení zařízení.....</b>                                      | <b>50</b> | Odstranění souborů.....   | 63        |
| Přizpůsobení datových polí a palubních desek.....                      | 50        | Použití funkce Garmin Connect.....  | 63        |
| Povolení datových polí mapy.....                                       | 50        | Odpojení kabelu USB.....  | 63        |
| Přizpůsobení datových polí.....  | 50        | Technické údaje.....  | 64        |
| Přizpůsobení ovládacích panelů.....                                    | 50        | <b>Dodatek.....</b>   | <b>65</b> |
| Otočení obrazovky.....   | 51        | Datová pole.....  | 65        |
| Menu nastavení.....  | 51        | Volitelné příslušenství.....  | 67        |
| Nastavení systému.....   | 52        | tempe.....  | 67        |
| Nastavení displeje.....  | 53        | Tipy na párování bezdrátových snímačů.....  | 68        |
| Nastavení telefonu.....  | 53        | Odstranění problémů.....  | 68        |
| Nastavení Zvuk Bluetooth.....  | 53        | Maximalizace výdrže baterie.....  | 68        |
| Nastavení funkce Wi-Fi.....  | 54        | Restartování zařízení.....  | 68        |
| Nastavení trasování.....   | 54        | Zařízení používá nesprávný jazyk....  | 68        |
| Zapnutí režimu Expedice.....   | 54        | Rozsahy srdečního tepu.....   | 68        |
| Nastavení tónů zařízení.....   | 54        | Cíle aktivit typu fitness.....  | 69        |
| Nastavení kamery.....  | 55        | Výpočty rozsahů srdečního tepu.....   | 69        |
| Nastavení pro geocaching.....  | 55        |   |           |
| Nastavení snímačů.....   | 55        |   |           |
| Nastavení aktivit typu fitness.....                                    | 56        |   |           |
| Námořní nastavení.....   | 56        |   |           |
| Nastavení menu.....  | 56        |   |           |
| Nastavení formátu souřadnic.....                                       | 57        |   |           |
| Změna měrných jednotek.....  | 57        |   |           |
| Nastavení času.....  | 57        |   |           |
| Nastavení přístupnosti.....  | 57        |   |           |



# Úvod

## ⚠ VAROVÁNÍ

Přečtěte si leták *Důležité bezpečnostní informace a informace o produktu* vložený v obalu s výrobkem. Obsahuje varování a další důležité informace.

## Přehledy zařízení

### Přehled zařízení Montana 700i/710i/750i/760i

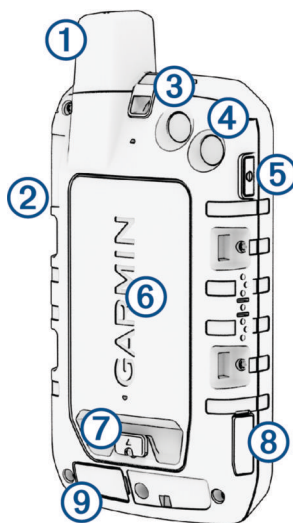

|   |  |
|---|--|
| ① | Anténa Iridium® a GNSS   |
| ② | Tlačítko SOS   |
| ③ | Objektiv kamery (pouze model Montana 750i/760i)                |
| ④ | Svítilna<br>Blesk kamery (pouze model Montana 750i/760i)       |
| ⑤ | Zapínací tlačítko<br>ⓘ   |
| ⑥ | Slot karty microSD® (pod bateriovým modulem)                   |
| ⑦ | D-kroužek bateriového modulu                                   |
| ⑧ | Port USB (pod ochranným krytem)                                |
| ⑨ | Externí port Iridium a port antény GNSS (pod ochranným krytem) |

## Montana 700/710 – přehled zařízení



|   |   |
|---|---|
| ① | Anténa GNSS                                 |
| ② | Svítilna                                    |
| ③ | Zapínací tlačítko<br>ⓘ                      |
| ④ | Slot karty microSD (pod bateriovým modulem) |
| ⑤ | D-kroužek bateriového modulu                |
| ⑥ | Port USB (pod ochranným krytem)             |



## Stavová kontrolka

Stavová kontrolka ① označuje stav zařízení.

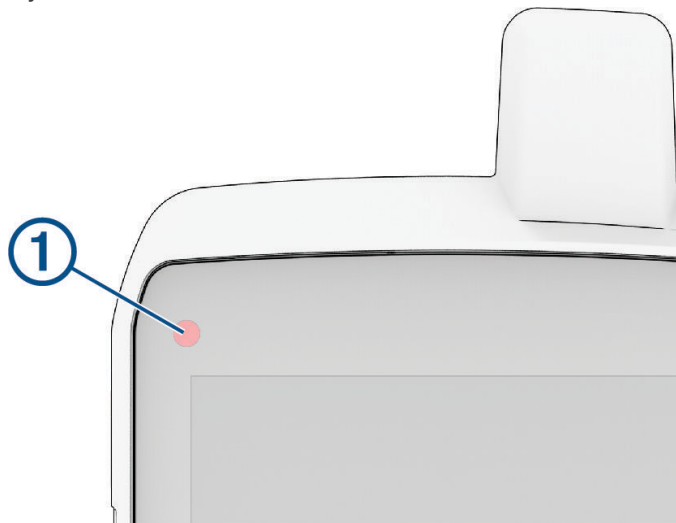

| Aktivita kontrolky                   | Stav   |
|--------------------------------------|--|
| Dvě opakovaná rychlá bliknutí zeleně | Máte nepřečtenou zprávu inReach®.  |
| Bliká zeleně                         | Zařízení je v režimu expedice.<br>Obrazovka je vypnutá, aby se prodloužila výdrž baterie.            |
| Bliká červeně                        | Zprávu inReach se nepodařilo odeslat.<br>Zbývající energie baterie zařízení je nižší než 10 procent. |
| Střídavě bliká červeně a zeleně      | Zařízení je v režimu SOS.  |

## Instalace lithiové baterie

- 1 Lithiová baterie je uložena v krabici s produktem.
- 2 Zkontrolujte, zda na těsnění ani v přihrádce na baterie neulpěly nečistoty.
- 3 Vložte baterii do zadní části zařízení.

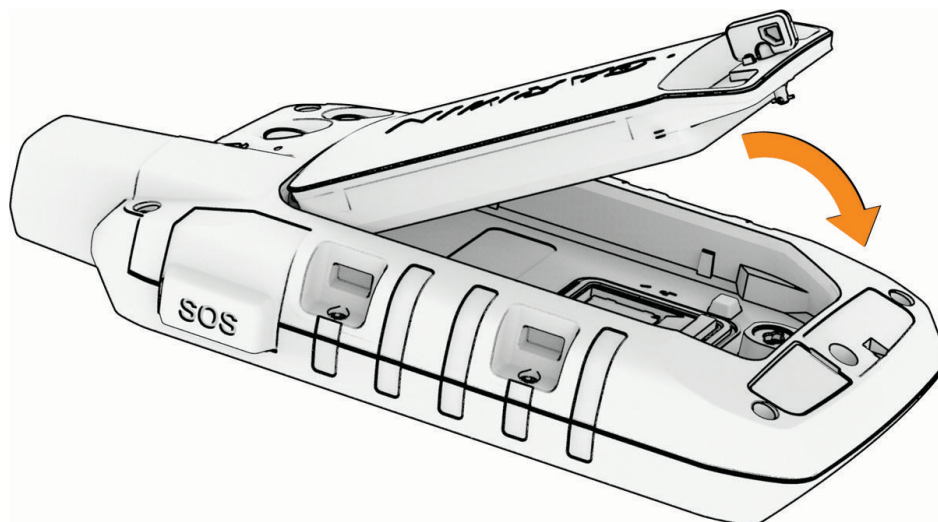

- 4 Otočením D-kroužku ve směru hodinových ručiček baterii bezpečně zajistíte v zařízení.
  - 5 Sklopte D-kroužek na zadní stranu zařízení.
- Nechte baterii vloženou v zařízení, aby se ke kontaktům a ke slotu karty microSD nedostala vlhkost a nečistoty.

## Nabíjení baterie

### OZNÁMENÍ

Před nabíjením nebo připojením k počítači důkladně vysušte z důvodu ochrany před korozí port USB, ochranný kryt a okolní oblast.

Nepoužívejte zařízení pro nabíjení baterie, která nebyla poskytnuta společností Garmin®. Pokud se pokusíte nabít baterii, která nebyla poskytnuta společností Garmin, můžete zařízení poškodit a zneplatnit záruku.

Před připojením kabelu USB k zařízení bude pravděpodobně nutné sundat případné držáky.

**POZNÁMKA:** Pokud je zařízení mimo doporučený teplotní rozsah, nebude se nabíjet (*Technické údaje, strana 64*).

Baterii lze nabíjet pomocí standardní elektrické zásuvky nebo portu USB na počítači.

- 1 Vytáhněte ochranný kryt ① z portu USB ②.

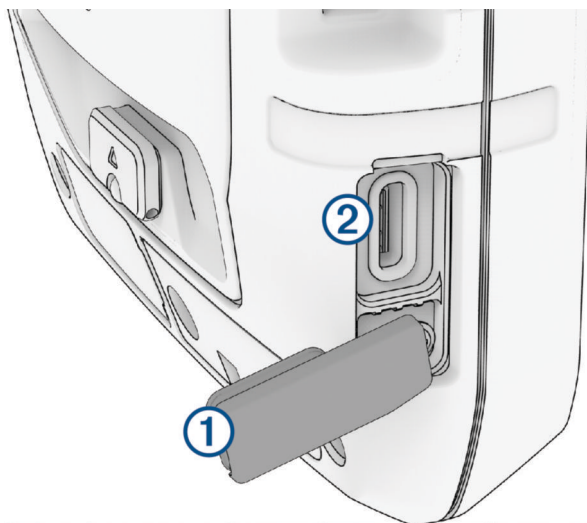

- 2 Připojte kabel USB do portu USB na zařízení.
- 3 Druhou koncovku kabelu USB připojte k napájecímu adaptéru (minimální výstupní napětí 5 V) nebo k portu USB na počítači.
- 4 V případě potřeby napájecí adaptér připojte ke standardní elektrické zásuvce.  
Po připojení zařízení ke zdroji energie se zařízení zapne.
- 5 Baterii plně nabijte.  
**TIP:** Indikátor baterie se zobrazí na stavovém řádku.

### Rychlejší nabíjení





- 1 Připojte napájecí adaptér k zařízení.
- 2 Napájecí adaptér připojte ke standardní elektrické zásuvce.
- 3 Přidržte tlačítko napájení, dokud se neobjeví indikátor baterie.
- 4 Znovu přidržte tlačítko napájení, dokud se obrazovka nevypne.  
Zařízení přejde do nízkoenergetického režimu nabíjení baterie.
- 5 Zařízení zcela nabijte.  
**POZNÁMKA:** Indikátor baterie můžete zobrazit stisknutím tlačítka napájení.

### Dlouhodobé skladování

Pokud neplánujete zařízení používat po několik měsíců, před jeho uskladněním byste měli nabít baterii alespoň na 50 %. Zařízení uchovávejte na chladném, suchém místě s běžnou pokojovou teplotou. Pokud budete chtít zařízení znovu používat, nejprve jej plně nabijte.

## Používání zapínacího tlačítka

Zapínací tlačítko můžete ve výchozím nastavení použít k zapnutí a vypnutí zařízení, vypnutí obrazovky a otevření stavové stránky. Funkce zapínacího tlačítka můžete přizpůsobit (*Přizpůsobení zapínacího tlačítka, strana 52*).

- Stisknutím tlačítka  zařízení zapnete.
- Tlačítkem  otevřete stavovou stránku.
- Dvojitým stisknutím tlačítka  vypnete obrazovku.  
**TIP:** Tlačítkem  obrazovku znovu zapnete.
- Přidržením tlačítka  zařízení vypnete.

## Zobrazení stavové stránky

Na stavové stránce se zobrazuje záznam aktuální aktivity, stav připojení Bluetooth® a Wi-Fi® a stránka nabízí také rychlý přístup k často používaným funkcím, jako je označení trasových bodů, uzamčené dotykové obrazovky a úprava jasu podsvícení.

Stavovou stránku otevřete stisknutím tlačítka  nebo přetažením z horní části obrazovky dolů.





## Úprava podsvícení

Četným používáním podsvícení obrazovky se může významně zkrátit životnost baterií. Úpravou nastavení jasu podsvícení lze dosáhnout maximální výdrže baterie.

**POZNÁMKA:** Když je slabá baterie, jas podsvícení může být nižší.

- 1 Tlačítkem  otevřete stavovou stránku.
- 2 Pomocí posuvníku upravte jas podsvícení.

## Používání dotykové obrazovky

- Klepnutím na obrazovku vyberte položku.
- Každý výběr na dotykové obrazovce by měl být samostatným krokem.
- Výběrem ikony  uložíte změny a zavřete stránku.
- K zavření stránky vyberte možnost .
- Výběrem tlačítka  se vrátíte na předchozí stránku.
- Výběrem možnosti  se vrátíte do hlavního menu.
- Výběrem možnosti  zobrazíte položky menu specifické pro zobrazenou stránku.

## Uzamčení dotykové obrazovky

Chcete-li předejít náhodnému stisknutí obrazovky, můžete ji uzamknout.

- 1 Tlačítkem  otevřete stavovou stránku.
- 2 Vyberte ikonu .

## Odemknutí dotykové obrazovky

Stiskněte .

## Aktivace zařízení

### ⚠ VAROVÁNÍ

Abyste mohli využívat funkce inReach navigace Montana 700i/710i/750i/760i, jako je zasílání zpráv, SOS, sledování nebo funkce Počasí inReach, musíte mít aktivní satelitní předplatné. Vždy otestujte zařízení předtím, než vyrazíte do terénu.

1 Proveďte jednu z následujících akcí:

- V telefonu si stáhněte aplikaci Garmin Messenger™ a podle pokynů na obrazovce spárujte zařízení, vytvořte si účet a aktivujte plán služeb.
- Na počítači navštivte webové stránky [explore.garmin.com](http://explore.garmin.com), kde si vytvoříte účet a aktivujete plán služeb.

**POZNÁMKA:** Než se vydáte ven, musíte dokončit online části aktivace zadáním čísla IMEI a autorizačního kódu zařízení.

2 Postupujte podle pokynů na obrazovce zařízení.

3 Pokud používáte počítač, vyjděte ven na otevřené prostranství s nezakrytým výhledem na oblohu a namiřte anténu zařízení na oblohu. Tak vytvoříte optimální podmínky.

4 Vyčkejte, až se zařízení spojí se satelitní sítí Iridium.

**POZNÁMKA:** Aktivace zařízení může trvat až 20 minut. Zařízení musí během tohoto procesu odeslat a přijmout několik zpráv, což trvá déle než odeslání jedné zprávy při běžném provozu. Ponechte zařízení venku, dokud nebude aktivace hotová.

## Aplikace Garmin Messenger

### ⚠ VAROVÁNÍ

Funkce inReach aplikace Garmin Messenger, včetně SOS, sledování a Počasí inReach, nejsou k dispozici bez připojeného satelitního komunikátoru inReach a aktivního předplatného satelitní sítě. Než se vydáte na cestu, aplikaci nejprve otestujte ve venkovní krajině.

### ⚠ UPOZORNĚNÍ

Na funkci posílání zpráv bez použití družic aplikace Garmin Messenger nelze spoléhat jako na jediný způsob zajištění pomoci v nouzových situacích.

### OZNÁMENÍ

Aplikace funguje přes internet (pomocí bezdrátového připojení nebo mobilních dat v telefonu) i přes satelitní síť Iridium. Pokud používáte mobilní data, spárovaný telefon musí mít k dispozici datový tarif a musí se nacházet v oblasti datového pokrytí. Pokud se nacházíte v oblasti bez pokrytí signálem, musíte mít aktivní předplatné satelitní sítě pro satelitní komunikátor inReach, abyste mohli používat satelitní síť Iridium.

Aplikaci můžete použít k posílání zpráv ostatním uživatelům aplikace Garmin Messenger, včetně přátel a příbuzných bez zařízení Garmin. Aplikaci si může stáhnout každý a prostřednictvím internetu komunikovat s ostatními uživateli aplikace (není vyžadováno přihlášení). Uživatelé aplikace také mohou tvořit vlákna skupinových zpráv s dalšími telefonními čísly (SMS). Noví uživatelé si mohou po přidání do skupiny stáhnout aplikaci a zjistit, o čem se ostatní baví.

Za zprávy zasláné pomocí bezdrátového připojení nebo mobilních dat v telefonu nejsou účtovány poplatky za data ani další poplatky k vašemu předplatnému satelitní sítě. Za přijaté zprávy mohou být účtovány poplatky, pokud je zpráva doručena přes satelitní síť Iridium a také přes internet. Platí běžné sazby za odesílání textových zpráv vašeho mobilního datového tarifu.

Aplikaci Garmin Messenger si můžete stáhnout z obchodu s aplikacemi v telefonu ([garmin.com/messengerapp](http://garmin.com/messengerapp)).

## Satelitní síť Iridium

Aby mohlo zařízení Iridium přenášet zprávy a trasové body prostřednictvím sítě, musí mít volný výhled na oblohu. Pokud nebude volný výhled na oblohu, bude zařízení zkoušet informace odesílat tak dlouho, dokud nezachytí satelitní signál.

**TIP:** Nejlepšího spojení se satelity dosáhnete, když budete zařízení držet tak, aby anténa směřovala k obloze.

## Vyhledání satelitních signálů











Vyhledání satelitních signálů může trvat 30 až 60 sekund.

- 1 Vezměte přístroj ven, do otevřené krajiny.
- 2 Je-li to nutné, zapněte zařízení.
- 3 Počkejte, až zařízení vyhledá družice.  
Když zařízení určuje vaši polohu GNSS, bliká na něm ?.

 ve stavové liště udává sílu satelitního signálu.

Když zařízení získá satelitní signál, automaticky začne zaznamenávat vaši cestu jako aktivitu.

## Ikony stavu

|   |   |
|---|---|
|    | Stav snímače ANT+®  |
|    | Síla signálu GPS  |
|    | Nabíjení baterie  |
|    | Nabíjení dokončeno  |
|    | Stav Bluetooth  |
|    | Stav Wi-Fi  |
|  | Odesílání, příjem nebo vyhledávání zpráv inReach a trasové body |
|  | Nepřečtené zprávy inReach                                       |
|  | Stav sledování inReach  |
|  | Dotyková obrazovka zamknuta                                     |

## Funkce inReach

### VAROVÁNÍ

Abyste mohli využívat funkce inReach na zařízení Montana 700i/710i/750i/760i včetně zaslání zpráv, SOS, sledování a funkce Počasí inReach, musíte mít aktivní satelitní předplatné. Vždy otestujte zařízení předtím, než vyrazíte do terénu.

Při používání zpráv, sledování a SOS si zajistěte volný výhled na oblohu. Tyto funkce ke správnému provozu vyžadují přístup k satelitními signálu.

### OZNÁMENÍ

Některé jurisdikce regulují nebo zakazují používání zařízení pro satelitní komunikaci. Je odpovědností uživatele seznámit se s platnými zákony a právy ve všech jurisdikcích, kde hodlá zařízení používat, a dodržovat je.

## Zprávy

Montana 700i/710i/750i/760i Satelitní komunikátor odesílá a přijímá zprávy prostřednictvím Iridium satelitní sítě. Můžete odeslat zprávu na telefonní číslo (SMS), na e-mailovou adresu nebo do jiného zařízení s technologií inReach. Každá odeslaná zpráva obsahuje údaje o vaší poloze, pokud je to povoleno.

## Zasílání oznamovacích zpráv

Oznamovací zprávy mají pevně daný text a příjemce. Oznamovací zprávy je třeba vytvořit na webu Garmin Explore™ na adrese [explore.garmin.com](https://explore.garmin.com).

- 1 Vyberte možnost **inReach > Zprávy > Odeslat oznamovací zprávu**.
- 2 Vyberte oznamovací zprávu a poté možnost **Odeslat zprávu**.

## Odeslání textové zprávy

- 1 Vyberte možnost .
- 2 Vyberte možnost **inReach > Zprávy > Nová zpráva**.
- 3 Proveďte jednu z následujících akcí:
  - Chcete-li zvolit některou z přednastavených zpráv, vyberte možnost **Odeslat rychlou zprávu**.  
**POZNÁMKA:** Rychlé zprávy můžete přidávat a upravovat na webu Garmin Explore.
  - Chcete-li napsat vlastní zprávu, vyberte možnost **Zadat zprávu**.
- 4 Výběrem možnosti **Komu** zvolte příjemce ze seznamu kontaktů nebo zadejte kontaktní údaje jednotlivých příjemců.
- 5 Až budete mít hotovo, vyberte možnost **Odeslat zprávu**.

## Odpověď na zprávu

- 1 Vyberte možnost .
- 2 Vyberte možnost **inReach > Zprávy**.
- 3 Vyberte konverzaci.
- 4 Vyberte možnost **Odpověď**.
- 5 Proveďte jednu z následujících akcí:
  - Chcete-li napsat vlastní zprávu, vyberte možnost **Zadat zprávu**.
  - Chcete-li zvolit některou z přednastavených zpráv, vyberte možnost **Odeslat rychlou zprávu** a zvolte zprávu.
- 6 Až budete mít hotovo, vyberte možnost **Odeslat zprávu**.

## Kontrola zpráv

Navigace kontroluje zprávy automaticky každou hodinu. Když odesíláte zprávu, navigace 10 minut čeká na odpověď. Používáte-li funkci sledování inReach, navigace automaticky vyhledává zprávy v daném intervalu sledování. Zprávy si také můžete ručně zkontrolovat sami – kontrolou zpráv, odesláním zprávy nebo odesláním trasového bodu. Během kontroly zpráv se navigace připojí k satelitům a přijme zprávy, které čekají na doručení.

**POZNÁMKA:** Navigace musí mít k příjmu zpráv nezastíněný výhled na oblohu a musí mít v okamžiku naslouchání výhled na satelit.

- 1 Vyberte možnost .
- 2 Vyberte možnost **inReach > Pomůcky služby inReach > Kontrola pošty > Kontrola pošty**.

## Zobrazení podrobností zprávy

- 1 Vyberte možnost .
- 2 Vyberte možnost **inReach > Zprávy**.
- 3 Vyberte konverzaci.
- 4 Vyberte zprávu.
- 5 Vyberte kartu s informacemi.

## Navigace k poloze ze zprávy

Obdržíte-li zprávu od jiného zařízení s technologií inReach, může tato zpráva obsahovat údaje o poloze. U těchto zpráv můžete navigovat do polohy, ze které byla zpráva odeslána.



- 1 Vyberte možnost .
- 2 Vyberte možnost **inReach** > **Zprávy**.
- 3 Vyberte konverzaci.
- 4 Vyberte zprávu s údaji o poloze.
- 5 Vyberte kartu mapy.
- 6 Vyberte možnost **Jet**.

## Vložení souřadnic polohy do zprávy

Pokud zasíláte zprávu příjemci, který možná nemá přístup k internetu, můžete do zprávy vložit své souřadnice. Např. příjemce má starší model telefonu, který nepodporuje prohlížení map, nebo se příjemce nachází mimo oblast pokrytí mobilními daty a nemůže si zobrazit webovou stránku.

- 1 Vyberte možnost .
- 2 Vyberte možnost **inReach** > **Zprávy** > **Nová zpráva** > **Odeslat polohu**.
- 3 Zadejte požadované příjemce.
- 4 V případě potřeby napište zprávu.
- 5 Vyberte možnost **Odeslat zprávu**.

## Odstranění zpráv

- 1 Vyberte možnost .
- 2 Vyberte možnost **inReach** > **Zprávy**.
- 3 Vyberte konverzaci.
- 4 Vyberte možnost  > **Odstranit vlákno**.

## Nastavení zpráv

Vyberte možnost . Vyberte možnost **Nastavení** > **Zprávy**.

**Vyzvánět do přečtení:** Navigace bude vydávat zvukový signál, dokud si novou zprávu nepřečtete. Tato funkce je užitečná především v hlučném prostředí.

**Oznámení:** Upozorní vás na příchozí zprávy inReach.

**Zobrazit na mapě:** Zobrazuje zprávy inReach na mapě.

## Sledování inReach

Funkci sledování můžete v zařízení Montana 700i/710i/750i/760i použít k zaznamenávání bodů prošlé trasy a jejich odesílání v nastavených pravidelných intervalech přes satelitní síť Iridium.

Body trasy se zobrazují na webu Garmin Explore.

## Aktivace sledování

- 1 Vyberte možnost .
- 2 Vyberte možnost **inReach** > **Sledování** > **Spustit sledování**.  
**POZNÁMKA:** Spuštěním funkce Sledování zároveň aktivujete zaznamenávání trasy jako aktivity.

## Ukončení sledování

- 1 Vyberte možnost .
- 2 Vyberte možnost **inReach** > **Sledování** > **Konec sledování**.  
**POZNÁMKA:** Ukončením sledování dojde také k pozastavení záznamu aktivity.

## Sdílení stránky sledování

Odkaz na svoji stránku sledování můžete sdílet s dalšími lidmi. Na konec vaší zprávy systém automaticky vloží text včetně informací o odkazu.

- 1 Vyberte možnost .
- 2 Vyberte možnost **inReach** > **Sledování** > **Sdílet pomocí** > **OK**.
- 3 Výběrem možnosti **Komu** zvolte příjemce ze seznamu kontaktů nebo zadejte kontaktní údaje jednotlivých příjemců.
- 4 Vyberte možnost **Odeslat zprávu**.

## Nastavení sledování inReach

Vyberte možnost . Vyberte možnost **Nastavení** > **Sledování**.

**Automatická trasa:** Nastavení aktivace sledování při zapnutí navigace.

**Propojit se záznamem:** Propojí prošlou trasu s nahráváním současné aktivity.

**Interval pohybu:** Nastavení frekvence záznamu trasových bodů a jejich odesílání prostřednictvím satelitní sítě, když jste v pohybu. Pokud máte profesionální plán, můžete si také nastavit interval, kdy se nepohybujete.

## SOS

### VAROVÁNÍ

Pokud chcete používat funkci SOS, musíte mít aktivní satelitní předplatné. Než se vydáte na cestu, zařízení nejprve otestujte ve venkovní krajině.

Při používání funkce SOS si zajistěte volný výhled na oblohu, protože tato funkce ke správnému provozu vyžaduje přístup k satelitními signálu.

### OZNÁMENÍ

Některé jurisdikce regulují nebo zakazují používání zařízení pro satelitní komunikaci. Je odpovědností uživatele seznámit se s platnými zákony a právy ve všech jurisdikcích, kde hodlá zařízení používat, a dodržovat je.

V případě nouzové situace můžete Montana 700i/710i/750i/760i zařízení použít ke kontaktování Garmin Response<sup>SM</sup> střediska a požádat o pomoc. Tlačítkem SOS můžete týmu Garmin Response odeslat zprávu a uvědomit o své nouzové situaci nastavené kontakty. Během nouzové situace a při čekání na pomoc můžete s týmem Garmin Response komunikovat. Funkci SOS použijte pouze ve skutečně nouzových situacích.



## Aktivace volání SOS

Nouzové volání SOS lze iniciovat se zapnutým i vypnutým zařízením, je-li baterie zařízení nabita.

- 1 Zvedněte z tlačítka **SOS** ② ochrannou krytku ①.

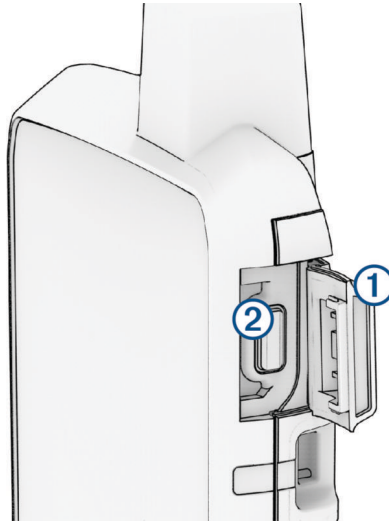

- 2 Stiskněte a podržte tlačítko **SOS**.

- 3 Vyčkejte na odpočítávání SOS.

Zařízení odešle pohotovostnímu středisku výchozí zprávu s informacemi o vaší poloze.

- 4 Odpovězte na potvrzující zprávu, kterou vám zašle pohotovostní středisko.

Pokud na zprávu odpovíte, pohotovostní středisko bude vědět, že jste během záchranné operace schopni komunikovat. Pokud neodpovíte, pohotovostní středisko zahájí záchrannou operaci.

Během prvních deseti minut záchranné operace jsou informace o vaší aktuální poloze odesílány pohotovostnímu středisku každou minutu. Z důvodu úspory energie jsou po prvních 10 minutách údaje o poloze odesílány každých 10 minut.

**TIP:** Můžete také aktivovat volání SOS a komunikovat s týmem Garmin Response v aplikaci Garmin Messenger. Abyste v aplikaci mohli využívat funkci SOS, musíte mít aktivní satelitní předplatné.

## Odeslání vlastní nouzové zprávy

Po stisknutí tlačítka SOS pro spuštění záchranné akce můžete ze stránky SOS odeslat vlastní zprávu.

- 1 Vyberte možnost .
- 2 Vyberte možnost **inReach > SOS > Odpověď**.
- 3 Vyberte možnost **Zadat zprávu** a napište vlastní zprávu SOS.
- 4 Vyberte možnost **Odeslat zprávu**.

Pokud na zprávu odpovíte, pohotovostní středisko bude vědět, že jste během záchranné operace schopni komunikovat.

## Zrušení žádosti SOS

Pokud již nepotřebujete pomoc, můžete žádost SOS odeslanou do pohotovostního střediska zrušit.

- 1 Zvedněte ochranný kryt a přidržte tlačítko **SOS**.
- 2 Vyberte možnost **Zrušit SOS**.
- 3 Po zobrazení výzvy k potvrzení požadavku na zrušení vyberte možnost **Zrušit SOS**.

Zařízení odešle požadavek na zrušení. Až zařízení obdrží potvrzující zprávu z pohotovostního střediska, vrátí se do běžného provozního režimu.

## Odesílání textové zprávy

### VAROVÁNÍ

Než se vydáte s navigací cestu, nejprve odešlete testovací zprávu, abyste měli jistotu, že je vaše předplatné satelitních služeb aktivní.

- 1 Vyberte možnost .
- 2 Vyberte možnost **inReach > Pomůcky služby inReach > Test komunikace > Zkouška**.  
Vyčkejte na odeslání testovací zprávy. Jakmile obdržíte potvrzující zprávu, je navigace připravena k použití.

## Synchronizace dat inReach

Pokud upravíte data (změny plánu, kontakty, oznamovací zprávy atd.), je nutné synchronizovat zařízení pomocí aplikace.

- 1 Otevřete spárovanou aplikaci Garmin Messenger nebo Garmin Explore.
- 2 Vyčkejte na dokončení synchronizace.  
**TIP:** Stav připojení můžete zkontrolovat v aplikaci v záložce Zařízení.

## Kontakty

Můžete přidávat, mazat a upravovat kontakty v zařízení Montana 700i/710i/750i/760i.

### Přidání kontaktu

- 1 Vyberte možnost **inReach > Kontakty > Nový kontakt**.
- 2 Vyberte položku, kterou chcete upravit.
- 3 Zadejte nové informace.

### Úprava kontaktu

- 1 Vyberte možnost **inReach > Kontakty**.
- 2 Vyberte kontakt.
- 3 Vyberte položku, kterou chcete upravit.
- 4 Zadejte nové informace.



### Odstranění kontaktu

- 1 Vyberte možnost **inReach > Kontakty**.
- 2 Vyberte kontakt.
- 3 Vyberte možnost  > **Odstranit kontakt**.

## Využití dat a historie

Můžete si zobrazit podrobnosti plánu a využití dat na zařízení Montana 700i/710i/750i/760i.

### Zobrazení podrobností plánu

- 1 Vyberte možnost .
- 2 Vyberte možnost **inReach > Pomůcky služby inReach**.
- 3 Vyberte možnost .

### Zobrazení využití dat



Můžete si zobrazit počet zpráv, oznamovacích zpráv a trasových bodů odeslaných během aktuálního fakturačního cyklu. Počítadlo dat se automaticky vynuluje vždy na začátku fakturačního cyklu.

- 1 Vyberte možnost .
- 2 Vyberte možnost **inReach > Pomůcky služby inReach**.
- 3 Vyberte možnost .



## Zobrazení hlavních stránek

Informace potřebné k ovládní tohoto zařízení jsou uvedeny na hlavních stránkách. Výchozí stránky zahrnují hlavní menu, mapu, kompas, trasový počítač a stránky Kam vést?.

- Hlavní stránky můžete procházet pomocí ikon na panelu **Oblíbené**.
- Pokud chcete pořadí ikon změnit nebo některou ikonu odstranit, přidržte vybranou ikonu na panelu **Oblíbené** a přesuňte ji na požadovanou polohu.

**TIP:** Panel Oblíbené také můžete upravit v nabídce **Nastavení > Menu > Oblíbené**. Ikony  a  nelze odstranit ani upravit.



## Mapa

 představuje vaši polohu na mapě. Při cestování se  pohybuje a zobrazuje vaši trasu. V závislosti na úrovni přiblížení se na mapě mohou zobrazovat názvy trasových bodů a symboly. Přiblížením mapy si zobrazíte více podrobností. Při navigaci do cílového bodu se trasa na mapě zobrazuje jako barevná čára.

## Správa map

- 1 Vyberte možnost .
- 2 Vyberte možnost **Nastavení > Správce map**.
- 3 Proveďte jednu z následujících akcí:
  - Pokud si chcete do zařízení stáhnout prémiové mapy a aktivovat si v něm předplatné služby Outdoor Maps+, vyberte možnost **Outdoor Maps+** ([Stahování map, strana 47](#)).
  - Pokud si chcete stáhnout mapy TopoActive, vyberte možnost **Mapy TopoActive** ([Stahování map TopoActive, strana 47](#)).

## Navigace s mapou

- 1 Začněte navigaci k cílovému bodu ([Navigace k cíli, strana 21](#)).
- 2 V mapě máte tyto možnosti:
  - Přetažením mapy můžete zobrazit různé oblasti.
  - Přiblížením nebo oddálením dvou prstů přiblížíte nebo oddálíte zobrazení mapy.
  - Pomocí tlačítek  a  zobrazení mapy přiblížíte nebo oddálíte.
  - Dvojitým klepnutím mapu rychle zvětšíte.
  - Vyberte místo na mapě (představované špendlíkem) a výběrem lišty Bezpečnostní informace v horní části obrazovky zobrazte informace o vybraném místě.
  - Výběrem ikony  zvolíte, které vrstvy se mají na mapě zobrazit.

## Nastavení stránky mapy

Na mapě zvolte ikonu .

**Ukončit navigaci:** Zastaví navigaci aktuální trasy.

**Nastavení mapy:** Umožňuje otevřít další nastavení map ([Nastavení mapy, strana 14](#)).

**Měření vzdálenosti:** Umožňuje měřit vzdálenost mezi více polohami ([Měření vzdálenosti na mapě, strana 14](#)).

**Obn. vých. hodnoty:** Obnoví výchozí tovární nastavení mapy.

## Nastavení mapy

Na mapě vyberte možnost . Vyberte možnost **Nastavení mapy**.

**Správce map:** Zobrazuje stažené verze map. S předplatným služby Outdoor Maps+ si můžete stáhnout doplňkové mapy (*Stahování map, strana 47*).

**Orientace:** Slouží k nastavení způsobu zobrazení mapy na stránce (*Změna orientace mapy, strana 14*).

**Palubní deska:** Umožňuje vybrat ovládací panel, který se bude zobrazovat na mapě. Na každém ovládacím panelu se zobrazují jiné informace o trase nebo vaší poloze.

**POZNÁMKA:** Přizpůsobená nastavení si ovládací panel zapamatuje. Když změníte profil, nastavení nebudou ztracena (*Profily, strana 58*).

**Navigační text:** Umožňuje nastavit, kdy se na mapě zobrazí navigační text.

**Rozšířené nastavení:** Umožňuje přizpůsobit rozšířené nastavení mapy (*Rozšířené nastavení mapy, strana 14*).

## Rozšířené nastavení mapy

Na mapě vyberte možnost . Vyberte možnost **Nastavení mapy > Rozšířené nastavení**.

**Automatické měřítko:** Automaticky vybírá odpovídající úroveň přiblížení pro optimální použití na mapě. Po výběru možnosti Vypnuto je nutné mapu přiblížovat nebo oddalovat ručně.

**Detail:** Určuje množství podrobností zobrazených na mapě. Pokud zvolíte detailnější zobrazení, mapa se bude překreslovat pomaleji.

**Vozidlo:** Slouží k nastavení ikony pozice, která představuje vaši pozici na mapě. Ve výchozím nastavení je to ikona malého modrého trojúhelníku.

**Úroveň přiblížení:** Upravuje úroveň přiblížení pro zobrazování položek na mapě. Položky na mapě se nezobrazují, pokud je úroveň přiblížení mapy vyšší než vybraná úroveň.

**Velikost textu:** Slouží k nastavení velikosti textu pro položky na mapě.

**Mapová rychlost:** Umožňuje upravit rychlost vykreslování mapy. Rychlejší vykreslování mapy snižuje životnost baterie.

## Změna orientace mapy

1 Na mapě zvolte možnost .

2 Vyberte možnost **Nastavení mapy > Orientace**.

3 Vyberte možnost:

- Výběrem možnosti **Sever nahoře** zobrazíte u horního okraje stránky sever.
- Výběrem možnosti **Po směru jízdy** zobrazíte u horního okraje stránky aktuální směr trasy.
- Výběrem možnosti **Režim Automobil** zobrazíte pohled z automobilu a v horní části směr jízdy.

## Měření vzdálenosti na mapě



Můžete změřit vzdálenost mezi dvěma polohami.

1 Na mapě vyberte polohu.

2 Vyberte možnost  > **Měření vzdálenosti > Spustit > Použít**.

3 Přesuňte špendlík na jinou polohu na mapě.

## Kompas

Během navigace  ukazuje na cíl bez ohledu na směr pohybu. Pokud  ukazuje k horní části elektronického kompasu, jedete přímo do cíle. Pokud  ukazuje jakýmkoli jiným směrem, otáčejte zařízením, dokud nebude šipka ukazovat k horní části kompasu.

## Navigace s kompasem

Při navigaci do cílového bodu ukazuje ikona ▲ na cíl bez ohledu na směr pohybu.

- 1 Spustíte navigaci k cílovému bodu (*Navigace k cíli, strana 21*).
- 2 Na domovské obrazovce vyberte možnost **Kompas**.
- 3 Otáčejte zařízením, dokud nebude šipka ▲ ukazovat k horní části kompasu, a pak pokračujte v přesunu ve směru k cílovému bodu.

## Nastavení kompasu

V kompasu vyberte možnost .

**Zadej směr a jdi:** Umožňuje zaměřit zařízení na vzdálený objekt a při navigaci použít tento objekt jako referenční bod (*Navigování pomocí funkce Zadej směr a jdi, strana 15*).

**Ukončit navigaci:** Ukončí navigaci aktuální trasy.

**Změnit palubní desku:** Umožňuje změnit vzhled a informace zobrazené na palubní desce.

**Nastavit měřítko:** Slouží k nastavení měřítka pro vzdálenost mezi body na indikátoru odchylky od kurzu při navigaci s funkcí Zadej směr a jdi.

**Kalibrace kompasu:** Umožňuje provedení kalibrace kompasu, jestliže kompas nereaguje správně, například po přesunu na dlouhou vzdálenost nebo po extrémních změnách teploty (*Kalibrace kompasu, strana 15*).

**Nastavení směru pohybu:** Umožňuje přizpůsobit si nastavení směru pohybu kompasu (*Nastavení směru pohybu, strana 16*).

**Uzamknout datová pole:** Zamkne datová pole. Datová pole lze odemknout a přizpůsobit je.

**Obn. vých. hodnoty:** Obnovení kompasu do továrního nastavení.

## Navigování pomocí funkce Zadej směr a jdi

Můžete zařízení namířit na vzdálený objekt, uzamknout směr kompasu, nastavit tento objekt jako trasový bod a navigovat s využitím daného objektu jako referenčního bodu.

- 1 Vyberte v kompasu možnost  > **Zadej směr a jdi**.
- 2 Zaměřte zařízení na objekt.
- 3 Vyberte možnost **Uzamknout směr > Nastavit kurz**.
- 4 Navigujte pomocí kompasu.

## Projekce trasového bodu z aktuální polohy

Můžete vytvořit nový trasový bod vytyčením vzdálenosti z vaší aktuální polohy.

Když například chcete navigovat na místo, které vidíte na druhé straně řeky nebo potoka, můžete projektovat trasový bod ze své aktuální polohy do tohoto vytyčeného místa a po překročení řeky nebo potoka navigovat na toto nové místo.

- 1 Vyberte v kompasu možnost  > **Zadej směr a jdi**.
- 2 Zaměřte přístroj na dané místo.
- 3 Vyberte možnost **Uzamknout směr > Projekt. tras. bodu**.
- 4 Vyberte měrnou jednotku.
- 5 Zadejte vzdálenost a vyberte ikonu ✓.
- 6 Vyberte možnost **Uložit**.

## Kalibrace kompasu

Při kalibraci elektronického kompasu musíte být venku a v dostatečné vzdálenosti od objektů, které ovlivňují magnetické pole, například automobilů, budov nebo nadzemního elektrického vedení.

Zařízení je vybaveno tříosým elektronickým kompasem. Kalibraci kompasu byste měli provést po přesunu na dlouhé vzdálenosti nebo po změnách teploty.

- 1 V kompasu vyberte možnost .
- 2 Vyberte možnost **Kalibrace kompasu > Spustit**.
- 3 Postupujte podle pokynů na obrazovce.

## Nastavení směru pohybu

Z kompasu vyberte  a dále možnost **Nastavení směru pohybu**.

**Displej:** Nastavení druhu směru pohybu zobrazeného na kompasu.

**Směr k severu:** Nastavení směru k severu použitého na kompasu.

**Navigační cara/Ukazatel:** Nastaví chování ukazatele, který se zobrazuje na mapě. Směr k cíli ukazuje ve směru vedoucím k vašemu cíli. Kurz (CDI) ukazuje, v jaké jste pozici vzhledem k linii kurzu vedoucí k cíli.

**Kompas:** Automaticky přepne z elektronického kompasu na kompas GPS, pokud cestujete po stanovenou dobu vyšší rychlostí.

**Kalibrace kompasu:** Umožňuje provedení kalibrace kompasu, jestliže kompas nereaguje správně, například po přesunu na dlouhou vzdálenost nebo po extrémních změnách teploty (*Kalibrace kompasu, strana 15*).

## Používání ukazatele kurzu

Ukazatel kurzu je užitečný zejména v případě, pokud směřujete přímou cestou k cíli, například při plavbě. Pokud se kvůli překážkám nebo rizikovým místům vychýlíte z kurzu, tento ukazatel vám pomůže vrátit se na správnou trasu.

1

2 Menu možností otevřete volbou položky 

3 Vyberte možnost **Nastavení směru pohybu** > **Navigační cara/Ukazatel** > **Kurz (CDI)** a aktivujte tak ukazatel kurzu.

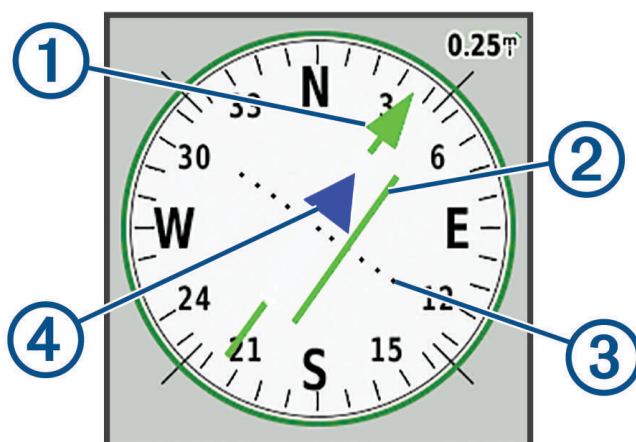

|   |  |
|---|--|
| ① | Ukazatel linie kurzu. Ukazuje směr požadované linie kurzu od počátečního bodu k dalšímu trasovému bodu.  |
| ② | Indikátor odchylny od kurzu (CDI). Ukazuje pozici požadované linie kurzu ve vztahu k vaší pozici. Pokud se indikátor CDI překrývá s ukazatelem linie kurzu, jste na správné trase. |
| ③ | Vzdálenost odchylny od kurzu. Tečky ukazují vaši vzdálenost od požadovaného kurzu. Vzdálenost mezi jednotlivými body je určena měřítkem v pravém horním rohu.                      |
| ④ | Indikátor směru. Ukazuje, zda už jste za následujícím trasovým bodem.  |

## Trasový počítač

Trasový počítač zobrazuje vaši aktuální rychlost, průměrnou rychlost, počítač kilometrů dílčí trasy a další užitečné statistické údaje. Můžete přizpůsobit rozložení trasového počítače, palubní desku a datová pole.

## Nastavení trasového počítače

V trasovém počítači vyberte možnost .

**Vynulovat:** Zajistí vynulování všech hodnot trasového počítače. K získání přesných informací je potřebné před zahájením cesty vynulovat informace o cestě.

**Změnit palubní desku:** Umožňuje změnit vzhled a informace zobrazené na palubní desce.

**POZNÁMKA:** Přizpůsobená nastavení si palubní deska zapamatuje. Když změníte profily, nastavení nebudou ztracena ([Profily, strana 58](#)).

**Uzamknout datová pole:** Zamkne datová pole. Datová pole lze odemknout a přizpůsobit je.

**Vložit stránku:** Vloží se dodatečná stránka nastavitelných datových polí.

**Odebrat stránku:** Dodatečná stránka nastavitelných datových polí bude odebrána.

**Více dat:** Do trasového počítače budou přidána dodatečná datová pole.

**Méně dat:** Z trasového počítače budou odebrána datová pole.

**Obn. vých. hodnoty:** Obnoví výchozí tovární nastavení trasového počítače.

## Výškoměr

Ve výchozím nastavení zobrazí graf výškoměru nadmořskou výšku za ujetou vzdálenost. Nastavení výškoměru si můžete přizpůsobit ([Nastavení výškoměru, strana 17](#)). Pokud chcete zobrazit podrobnosti o bodu, můžete vybrat libovolný bod v grafu.

Panel Oblíbené si můžete přizpůsobit přidáním stránky výškoměru ([Přizpůsobení panelu Oblíbené, strana 57](#)).

## Nastavení grafu výškoměru

Ve výškoměru zvolte možnost .

**Vynulovat:** Vynuluje data výškoměru včetně údajů o trasách, trasových bodech a prošlých trasách.

**Nastavení výškoměru:** Umožňuje otevřít další nastavení výškoměru ([Nastavení výškoměru, strana 17](#)).

**Obn. vých. hodnoty:** Obnoví výchozí tovární nastavení výškoměru.

## Nastavení výškoměru

Na výškoměru vyberte možnost  > **Nastavení výškoměru**.

**Automatická kalibrace:** Možnost Jednou nastaví automatickou jednorázovou kalibraci výškoměru při zahájení aktivity. Možnost Nepřetržitá nastaví průběžnou kalibraci výškoměru během aktivity.

**Režim barometru:** Proměnná výška umožňuje barometru měřit změny nadmořské výšky při pohybu. Konstatní výška předpokládá, že zařízení je stacionární s konstantní nadmořskou výškou, takže tlak vzduchu by se měl měnit pouze při změně počasí.

**Záznam vývoje tlaku:** Umožňuje nastavit způsob, jakým zařízení ukládá údaje o tlaku. Uložit vždy zaznamenaná všechna údaje o tlaku, které mohou být užitečné, pokud sledujete tlakové fronty.

**Typ grafu:** Zaznamenávají se změny nadmořské výšky v průběhu času nebo podle vzdálenosti, atmosférický tlak v průběhu času nebo změny okolního tlaku v průběhu času.

**Kalibrace výškoměru:** Umožňuje manuálně kalibrovat barometrický výškoměr ([Kalibrace barometrického výškoměru, strana 17](#)).

## Kalibrace barometrického výškoměru

Pokud znáte správnou nadmořskou výšku nebo správný atmosférický tlak, můžete kalibrovat barometrický výškoměr ručně.

- 1 Přejděte na polohu, jejíž nadmořskou výšku nebo atmosférický tlak znáte
- 2 Na stránce výškoměru vyberte možnost  > **Nastavení výškoměru** > **Kalibrace výškoměru**.
- 3 Postupujte podle pokynů na obrazovce.

## Připojené funkce

Pokud zařízení Montana připojíte k bezdrátové síti nebo ke kompatibilnímu telefonu prostřednictvím technologie Bluetooth, získáte přístup k připojeným funkcím. Některé funkce vyžadují instalaci aplikace Garmin Messenger do vašeho telefonu. Některé funkce vyžadují instalaci aplikace Garmin Explore do vašeho telefonu. Další informace naleznete na webové stránce [garmin.com/apps](http://garmin.com/apps).

**Garmin Messenger:** Aplikace Garmin Messenger umožňuje psát a odesílat zprávy pomocí telefonu a synchronizovat kontakty a oznamovací zprávy se zařízením.

**Garmin Explore:** Aplikace Garmin Explore synchronizuje a sdílí trasové body, trasy a sbírky se zařízením. Můžete také do svého telefonu stahovat mapy pro offline přístup.

**Snímače Bluetooth:** Umožňuje připojení kompatibilních snímačů Bluetooth, například snímače srdečního tepu.

**Connect IQ™:** Umožňuje rozšířit funkce zařízení o doplňky, datová pole a aplikace pomocí aplikace Connect IQ.

**Stahování souborů EPO:** Umožňuje stáhnout soubor EPO (Extended Prediction Orbit) pro rychlé vyhledání satelitů systému GPS a zkrácení doby pro získání počátečního pevného bodu GPS pomocí aplikace Garmin Explore nebo po připojení k síti Wi-Fi.

**Outdoor Maps+:** Umožňuje stahovat bezplatné satelitní snímky nebo prémiová mapová data prostřednictvím předplacené služby Outdoor Maps+ při připojení k síti Wi-Fi.

**Live data o pokladech:** Poskytuje placené nebo bezplatné služby umožňující zobrazit aktuální geocachingová data ze stránek [www.geocaching.com](http://www.geocaching.com) pomocí aplikace Garmin Explore nebo po připojení k síti Wi-Fi.

**Sledování:** Umožňuje zaznamenávat body prošlé trasy a přenášet je přes satelitní síť Iridium. Můžete pozvat kontakty ke sledování aktivity zasláním zprávy inReach z terénu. Tato funkce umožňuje vašim kontaktům zobrazit vaše aktuální data na stránce sledování.

**Oznámení z telefonu:** Zobrazuje oznámení a zprávy z telefonu na zařízení Montana prostřednictvím aplikace Garmin Explore.

**Aktualizace softwaru:** Umožňuje přijímat aktualizace pro software zařízení prostřednictvím aplikace Garmin Explore nebo po připojení k síti Wi-Fi.

**Aktivní počasí:** Umožňuje sledovat aktuální stav počasí a předpověď prostřednictvím aplikace Garmin Explore nebo po připojení k síti Wi-Fi.

**Počasí inReach:** Umožňuje přijímat předpověď počasí prostřednictvím předplatného inReach. Můžete si vyžádat předpověď počasí.

### Požadavky na připojené funkce

Některé funkce vyžadují telefon s nainstalovanou aplikací Garmin.

| Funkce                                     | Připojení ke spárovanému telefonu | Připojeno se k síti Wi-Fi. |
|--|-----------------------------------|----------------------------|
| Odeslání aktivit do služby Garmin Connect™ | Ano                               | Ano                        |
| Aktualizace softwaru                       | Ano                               | Ano                        |
| Stahování souborů EPO                      | Ano                               | Ano                        |
| Live data o pokladech                      | Ano                               | Ano                        |
| Počasí                                     | Ano                               | Ano                        |
| Oznámení z telefonu                        | Ano <sup>1</sup>                  | Ne                         |
| Connect IQ                                 | Ano                               | Ne                         |
| Outdoor Maps+                              | Ano <sup>2</sup>                  | Ano <sup>3</sup>           |

<sup>1</sup> Zařízení přímo přijímá upozornění na telefonní události ze spárovaného telefonu iOS® a pomocí aplikace Garmin Connect na telefonu se systémem Android™.

<sup>2</sup> Vyžaduje aktivaci předplatného.

<sup>3</sup> Vyžaduje stažení map.



## Spárování zařízení s telefonem

- 1 Umístěte kompatibilní telefon do vzdálenosti 10 m (33 stop) od zařízení.
- 2 Na kompatibilním telefonu povolte technologii Bluetooth a stáhněte a otevřete aplikaci Garmin Explore nebo Garmin Connect.
- 3 Na zařízení Montana vyberte možnost **Nastavení > Párovat s telefonem > Spárovat**.
- 4 V aplikaci zvolte zařízení a proveďte spárování zařízení podle pokynů na obrazovce.

## Oznámení z telefonu

Oznámení z telefonu vyžadují, aby byl v dosahu technologie Bluetooth kompatibilní telefon spárovaný se zařízením. Telefon po přijetí zpráv zašle oznámení do vašeho zařízení.

### Zobrazení oznámení z telefonu

Pro zobrazování oznámení je třeba nejprve spárovat vaše zařízení s kompatibilním telefonem.

- 1 Stavovou stránku otevřete stisknutím tlačítka **i** nebo přetažením z horní části obrazovky dolů.
- 2 Vyberte možnost **Oznámení**.
- 3 Vyberte oznámení.

### Skrytí oznámení

Pokud zařízení spárujete s kompatibilním telefonem, budou oznámení automaticky zapnuta. Můžete si nastavit, aby se oznámení na obrazovce vašeho zařízení nezobrazovala.

- 1 Vyberte možnost **Nastavení > Telefon**.
- 2 Vyberte možnost **Oznámení** a vypněte v zařízení oznámení.

### Správa oznámení

Pomocí kompatibilního telefonu si můžete nastavit oznámení, která se budou na navigaci Montana zobrazovat.

Proveďte jednu z následujících akcí:

- Pokud používáte iPhone®, přejděte do nastavení oznámení iOS a vyberte oznámení, která se budou zobrazovat na telefonu a na zařízení.

**POZNÁMKA:** Všechna oznámení, která povolíte na telefonu iPhone, se zobrazí i na zařízení.

- Pokud používáte telefon Android, vyberte v aplikaci Garmin Connect možnost **••• > Nastavení > Chytrá oznámení > Oznámení aplikace** a vyberte oznámení, která chcete na zařízení zobrazovat.

## Připojení k bezdrátové síti

- 1 Vyberte možnost **Nastavení > Wi-Fi**.
- 2 V případě potřeby aktivujte technologii pomocí přepínače Wi-Fi.
- 3 Vyberte možnost **Přidat síť**.
- 4 Vyberte možnost:
  - Chcete-li vybrat bezdrátovou síť, která je pro zařízení viditelná, vyberte ji ze seznamu a v případě potřeby zadejte heslo.
  - Chcete-li vybrat bezdrátovou síť, jejíž jméno (SSID) není zařízení viditelné, vyberte možnost  **> Přidat síť** a zadejte SSID sítě a heslo.

Zařízení si uloží informace o síti a při vaší příští návštěvě daného místa se automaticky připojí.

## Nastavení připojení Wi-Fi

Před použitím funkcí Wi-Fi musíte pomocí aplikace Garmin Express™ nastavit připojení Wi-Fi.

- 1 Přejděte na stránku [garmin.com/express](http://garmin.com/express) a stáhněte si aplikaci Garmin Express.
- 2 Vyberte zařízení.
- 3 Vyberte možnost **Nástroje > Pomůcky**.
- 4 Podle pokynů na obrazovce nastavte pomocí aplikace Garmin Express připojení Wi-Fi.

## Funkce Connect IQ

Prostřednictvím aplikace Connect IQ můžete do zařízení přidat funkce Connect IQ od společnosti Garmin a od jiných společností. Zařízení si můžete přizpůsobit podle svého úpravou datových polí, doplňků a aplikací.

**Datová pole:** Umožňují stažení nových datových polí, která nově znázorňují snímač, aktivitu a údaje o historii.

Datová pole Connect IQ lze přidat do vestavěných funkcí a na stránky.

**Doplňky:** Přinášejí okamžité informace, včetně údajů ze snímače a upozornění.

**Aplikace:** Vašemu zařízení přidají interaktivní funkce, například nové typy outdoorových a fitness aktivit.

## Stahování funkcí Connect IQ

Před stažením funkcí z aplikace Connect IQ je potřeba spárovat vaše zařízení Montana se smartphonem (*Spárování zařízení s telefonem, strana 19*).

- 1 V obchodě App Store ve smartphonu nainstalujte a otevřete aplikaci Connect IQ.
- 2 V případě potřeby vyberte zařízení.
- 3 Vyberte funkci Connect IQ.
- 4 Postupujte podle pokynů na obrazovce.

## Stahování funkcí Connect IQ pomocí počítače

- 1 Připojte zařízení k počítači pomocí kabelu USB.
- 2 Navštivte stránky [apps.garmin.com](https://apps.garmin.com) a přihlaste se.
- 3 Vyberte a stáhněte funkci Connect IQ.
- 4 Postupujte podle pokynů na obrazovce.

## Garmin Explore

Webová stránka a aplikace Garmin Explore umožňují vytvořit trasy, trasové body a sbírky, plánovat cesty, synchronizovat skladby, nahrávat aktivity a využívat cloudové úložiště. Nabízejí možnost plánování online i offline a sdílet a synchronizovat data s kompatibilním zařízením Garmin. Pomocí aplikace si můžete stáhnout mapy přístupné offline a podle nich navigovat i bez připojení k datové síti.

Aplikaci Garmin Explore si můžete stáhnout do telefonu z obchodu s aplikacemi, případně ze stránky [explore.garmin.com](https://explore.garmin.com).

## Bezdrátová souprava headset

Zařízení může odesílat zvukové navigační výzvy do bezdrátové soupravy headset s podporou Bluetooth.

### Párování bezdrátové soupravy headset se zařízením

Než budete moci přijímat výzvy navigace prostřednictvím soupravy headset, je nutné provést párování zařízení s kompatibilní soupravou headset s technologií Bluetooth.

**POZNÁMKA:** V jednom okamžiku může být aktivní pouze jedna souprava headset.

- 1 Umístěte soupravu headset a zařízení Montana maximálně do vzdálenosti 10 m (33 stop) od sebe.
- 2 Na soupravě headset zapněte technologii Bluetooth a zviditelněte ji pro ostatní zařízení Bluetooth.
- 3 V zařízení Montana vyberte možnost **Nastavení > Zvuk Bluetooth > Zvukové zařízení > Přidat zařízení**.  
Zobrazí se seznam blízkých zařízení Bluetooth.

- 4 Vyberte soupravu headset ze seznamu.

Zařízení během navigace po trase odesílá výzvy navigace do soupravy headset.

## Odpojení nebo odebrání bezdrátové soupravy headset

- 1 Vyberte možnost **Nastavení** > **Zvuk Bluetooth** > **Zvukové zařízení**.
- 2 Vyberte soupravu headset.
- 3 Vyberte možnost:
  - Chcete-li soupravu headset dočasně odpojit, ale neodstraňovat ji ze seznamu spárovaných zařízení, vyberte možnost **Odpojit zařízení**.
  - Pokud chcete soupravu headset se seznamu spárovaných zařízení odstranit, vyberte možnost **Odebrat**.

## Navigace

K navigaci uloženou aktivitou, trasou nebo cestou můžete použít funkce navigačního systému GPS na svém zařízení.

- Vaše zařízení zaznamenává vaši cestu jako aktivitu. Aktivity využívají úsekovou navigaci. Při navigaci uloženou aktivitou není možné přepočítávání ([Záznamy, strana 27](#)).
- Trasa je posloupnost trasových bodů nebo poloh, které vás dovedou až do cíle. Pokud se odchýlíte od původní trasy, zařízení trasu přepočítá a poskytne nové instrukce ([Trasy, strana 25](#)).
- Trasa může mít několik cílů a lze ji vytvořit z bodu A do bodu B nebo pomocí silnic s automatickým výpočtem trasy. Při navigaci uloženou trasou si můžete vybrat navigaci pomocí přímé cesty bez úprav mapy nebo přepočítávání, nebo podle potřeby navigovat po silnicích a stezkách s přepočítáváním. Uložené aktivity a cesty můžete převést na trasy ([Trasy, strana 31](#)).

## Stránka Kam vést?

Stránku **Q** lze použít k vyhledání cíle, ke kterému se chcete nechat navigovat. Všechny kategorie menu Kam vést? nemusí být ve všech oblastech a na všech mapách k dispozici. Kam vést?

### Navigace k cíli

- 1 Vyberte možnost **Q**.
- 2 Vyberte kategorii.
- 3 V případě potřeby vyberte možnost **☰** > **Hledání podle názvu** a zadejte název nebo část názvu cílového místa.
- 4 Vyberte cíl.
- 5 Vyberte možnost **Jet**.
- 6 V případě potřeby vyberte typ aktivity.
- 7 V případě potřeby vyberte metodu výpočtu trasy.  
Trasa se zobrazí na mapě jako barevná čára.
- 8 Navigujte pomocí mapy ([Navigace s mapou, strana 13](#)) nebo kompasu ([Navigace s kompasem, strana 15](#)).

### Ukončení navigace

V mapě či kompasu vyberte možnost **☰** > **Ukončit navigaci**.

### Nalezení adresy

K vyhledávání adres můžete použít přednahrané mapy City Navigator® zařízení Montana 700i/710i/750i/760i. Pro zařízení Montana 700/710 lze zakoupit mapy City Navigator. Další informace naleznete v části [Volitelné mapy, strana 22](#).

- 1 Vyberte možnost **Q** > **Adresy**.
- 2 Vyberte možnost **Oblast vyhledávání** a proveďte volbu:
  - Vyberte možnost **Zadejte město/PSČ** a příslušné údaje zadejte.
  - Vyberte možnost **Zadejte stát/provincii** a příslušné údaje zadejte.
- 3 Zvolte možnost **Číslo** a zadejte číslo domu.
- 4 Zvolte možnost **Název ulice** a zadejte ulici.

## Navigace jízdy po trase

Musíte mít nainstalované mapy City Navigator nebo jiné mapy s trasami po ulicích, abyste se mohli nechat navigovat trasami po ulicích.

- 1 Vyberte možnost **Změna profilu > Jízda**.
- 2 Vyberte cíl.
- 3 Navigujte pomocí mapy.  
Odbočka se zobrazí v textovém pruhu v horní části mapy. Signál pro zvukové tóny zapíná trasu.

## Volitelné mapy



Zařízení umožňuje používat doplňkové mapy jako například mapy ze služby Outdoor Maps+, řadu City Navigator a podrobné mapy Garmin HuntView™ Plus. Podrobné mapy mohou obsahovat další body zájmu, jako jsou restaurace nebo námořní služby. Další informace naleznete na webové stránce [buy.garmin.com](http://buy.garmin.com) nebo u svého prodejce Garmin.

## Zobrazení a skrytí mapových dat

Máte-li v zařízení nainstalováno více map, můžete si zvolit, jaká mapová data se na mapě zobrazí.

- 1 Na mapě zvolte možnost .
- 2 Vyberte vrstvu mapy, na které chcete zobrazit nebo skrýt mapová data.

## Hledání polohy v blízkosti jiné polohy

- 1 Vyberte možnost .
- 2 Menu možností otevřete volbou položky .
- 3 Vyberte možnost **Vyhledat v blízkosti** a poté vyberte požadovanou možnost.
- 4 Vyberte polohu.

## Trasové body

Trasové body jsou pozice, které zaznamenáte a uložíte do zařízení. Pomocí trasových bodů lze vyznačit, kde jste, kam směřujete nebo kde jste byli.

## Uložení aktuální polohy jako trasového bodu

- 1 Vyberte možnost **Ozn. tras. b..**
- 2 V případě potřeby vyberte příslušné pole pro úpravu informací o trasovém bodu, jako je název nebo poloha.
- 3 Vyberte možnost **Uložit**.

## Uložení polohy na mapě jako trasového bodu



Jako trasový bod můžete uložit libovolnou polohu na mapě.

- 1
- 2 Klepnutím na obrazovku vyberte polohu.
- 3 Vyberte informační panel v horní části obrazovky.
- 4 Menu možností otevřete volbou položky .
- 5 Vyberte možnost **Uložit jako trasový bod**.



## Navigace k trasovému bodu

- 1 Vyberte možnost  > **Trasové body**.
- 2 Vyberte trasový bod.
- 3 Vyberte možnost **Jet**.  
Trasa k trasovému bodu se ve výchozím nastavení zobrazí na mapě jako rovná barevná čára.

## Vyhledání uloženého trasového bodu

- 1 Vyberte možnost .
- 2 Vyberte možnost **Waypoint Manager**.
- 3 Menu možností otevřete volbou položky .
- 4 V případě potřeby vyberte možnost:
  - Výběrem možnosti **Hledání podle názvu** budete vyhledávat pomocí názvu trasového bodu.
  - Výběrem možnosti **Vybrat symbol** budete vyhledávat pomocí symbolu trasového bodu.
  - Výběrem možnosti **Vyhledat v blízkosti** budete vyhledávat v blízkosti naposledy nalezené polohy, jiného trasového bodu, aktuální polohy nebo bodu na mapě.
  - Výběrem možnosti **Seřadit** zobrazíte seznam trasových bodů podle nejbližší vzdálenosti nebo abecedního pořadí.
- 5 Vyberte trasový bod ze seznamu.



## Úprava trasového bodu

- 1 Vyberte možnost .
- 2 Vyberte možnost **Waypoint Manager**.
- 3 Vyberte uložený trasový bod.
- 4 Vyberte položku, kterou chcete upravit, například název nebo polohu.
- 5 Zadejte novou informaci a zvolte možnost .

## Odstranění trasového bodu

- 1 Vyberte možnost **Waypoint Manager** >  > **Odstranit**.
- 2 Vyberte možnost:
  - Chcete-li odstranit jeden trasový bod, vyberte ho.
  - Chcete-li odstranit více trasových bodů, vyberte je.
  - Chcete-li odstranit všechny trasové body, vyberte možnost **Vybrat vše**.
- 3 Vyberte možnost **Odstranit**.

## Změna fotografie trasového bodu

- 1 Vyberte možnost .
- 2 Vyberte možnost **Waypoint Manager**.
- 3 Vyberte trasový bod.
- 4 Menu možností otevřete volbou položky .
- 5 Vyberte možnost **Změnit fotografii**.
- 6 Vyberte fotografii.
- 7 Vyberte možnost **Použít**.





## Zvýšení přesnosti polohy trasového bodu

Zprůměrováním údajů o poloze můžete zvýšit přesnost zaměření polohy trasového bodu. Při průměrování používá zařízení ke zpřesnění průměrnou hodnotu z několika údajů GPS.



- 1 Vyberte možnost **Waypoint Manager**.
  - 2 Vyberte trasový bod.
  - 3 Vyberte možnost  > **Průměrování polohy**.
  - 4 Přejděte na polohu trasového bodu.
  - 5 Vyberte možnost **Spustit**.
  - 6 Postupujte podle pokynů na obrazovce.
  - 7 Po dosažení hodnoty 100 % vyberte ve stavovém řádku spolehlivosti možnost **Uložit**.
- Pro dosažení nejlepších výsledků, doporučujeme získat čtyři až osm vzorků trasového bodu s intervalem nejméně 90 minut mezi jednotlivými vzorky.

## Projekce trasového bodu z uloženého trasového bodu



Můžete vytvořit nový trasový bod pomocí vytyčení vzdálenosti a směru z již uloženého trasového bodu do nové polohy.

- 1 Vyberte možnost .
- 2 Vyberte možnost **Waypoint Manager**.
- 3 Vyberte trasový bod.
- 4 Menu možností otevřete volbou položky .
- 5 Vyberte možnost **Projekt. tras. bodu**.
- 6 Zadejte směr a vyberte možnost .
- 7 Vyberte měrnou jednotku.
- 8 Zadejte vzdálenost a vyberte možnost .
- 9 Vyberte možnost **Uložit**.

## Posunutí trasového bodu na mapě

- 1 Vyberte možnost .
- 2 Vyberte možnost **Waypoint Manager**.
- 3 Vyberte trasový bod.
- 4 Menu možností otevřete volbou položky .
- 5 Vyberte možnost **Přesunout trasový bod**.
- 6 Klepnutím na obrazovku vyberte novou polohu na mapě.
- 7 Vyberte možnost **Přesunout**.



## Hledání polohy v blízkosti trasového bodu

- 1 Vyberte možnost .
- 2 Vyberte možnost **Waypoint Manager**.
- 3 Vyberte trasový bod.
- 4 Menu možností otevřete volbou položky .
- 5 Vyberte možnost **Vyhledat poblíž**.
- 6 Vyberte kategorii.

Seznam zobrazuje polohy poblíž zvoleného trasového bodu.



## Nastavení varovného alarmu pro trasový bod

Můžete přidat varovný alarm pro trasový bod. Varovné alarmy vás upozorní, když budete ve stanovené vzdálenosti od konkrétní polohy.

- 1 Vyberte možnost .
- 2 Vyberte možnost **Waypoint Manager**.
- 3 Vyberte trasový bod.
- 4 Menu možností otevřete volbou položky .
- 5 Zvolte **Nastavit přiblížení**.
- 6 Zadejte poloměr.



Jakmile vstoupíte do oblasti, pro kterou je nastaven varovný alarm, ze zařízení zazní zvuk.

## Přidání trasového bodu k trase

- 1 Vyberte možnost .
- 2 Vyberte možnost **Waypoint Manager**.
- 3 Vyberte trasový bod.
- 4 Menu možností otevřete volbou položky .
- 5 Vyberte možnost **Přidat do trasy**.
- 6 Vyberte trasu.

## Přemístění trasového bodu do aktuální polohy

Můžete změnit pozici trasového bodu. Pokud například přesunujete své vozidlo, můžete změnit jeho polohu na aktuální pozici.

- 1 Vyberte možnost .
- 2 Vyberte možnost **Waypoint Manager**.
- 3 Vyberte trasový bod.
- 4 Menu možností otevřete volbou položky .
- 5 Zvolte možnost **Přemístit sem**.

Poloha trasového bodu se změní na vaši stávající polohu.



## Trasy

Trasa je posloupnost trasových bodů nebo poloh, které vás dovedou až do cíle. Trasy jsou uloženy na zařízení ve formátu GPX.

## Vytvoření trasy

- 1 Vyberte možnost **Plánovač tras > Vytvořit trasu > Přidat bod**.
- 2 Vyberte kategorii.
- 3 Vyberte první bod trasy.
- 4 Vyberte možnost **Přidat**.
- 5 Chcete-li do trasy přidat další body, vyberte možnost **Přidat bod**.
- 6 Vyberte možnost **Hotovo**.
- 7 Pokud je potřeba, upravte název trasy a pomocí ikony  trasu uložte.

## Vytvoření trasy pomocí mapy

- 1 Vyberte možnost **Plánovač tras** > **Vytvořit trasu** > **Přidat bod** > **Použít mapu**.
- 2 Vyberte bod na mapě.
- 3 Vyberte možnost **Přidat**.
- 4 Mapu posuňte a vyberte na ní další body, které chcete do trasy přidat.
- 5 Vyberte možnost  > **Hotovo**.
- 6 Pokud je potřeba, upravte název trasy a pomocí ikony  trasu uložte.

## Vytvoření trasy pro okružní cestu

Zařízení může vytvořit trasu pro okružní cestu na základě určité vzdálenosti od počáteční polohy.

- 1 Vyberte možnost  > **Výpočet okr. trasy**.
- 2 Vyberte možnost **Vzdálenost** a zadejte celkovou vzdálenost trasy.
- 3 Vyberte možnost **Počáteční poloha**.
- 4 Vyberte možnost:
  - Vyberte možnost **Aktuální poloha**.  
**POZNÁMKA:** Pokud se zařízení nedaří vyhledat družicové signály k určení aktuální polohy, vyzve vás, abyste použili poslední známou polohu, případně vybrali polohu na mapě.
  - Vyberte možnost **Použít mapu** a vyberte polohu na mapě.
- 5 V případě potřeby změňte zvolením možnosti **Aktivita** typ aktivity pro výpočet trasy.
- 6 Vyberte možnost **Vyhledat**.  
Zařízení nabídne tři trasy.  
**TIP:** Opětovným výběrem možnosti Vyhledat můžete vygenerovat nové trasy.
- 7 Vyberte trasu, kterou chcete zobrazit na mapě.
- 8 Vyberte možnost **Jet**.

## Navigace podle uložené trasy

- 1 Vyberte možnost .
- 2 Vyberte možnost **Trasy**.
- 3 Vyberte trasu.
- 4 Vyberte možnost **Jet**.  
Trasa se ve výchozím nastavení zobrazí na mapě jako rovná barevná čára.

## Přidání bodů k trase

- 1 Při navigaci po trase vyberte zvolené místo na mapě.
- 2 Vyberte lištu **Bezpečnostní informace** v horní části obrazovky.
- 3 Vyberte možnost **Jet**.
- 4 Vyberte možnost:
  - Chcete-li bod přidat jako průjezdní cíl aktuální trasy, vyberte možnost **Přidat jako pomocný bod**.
  - Chcete-li změnit cíl aktuální trasy na nový bod, vyberte možnost **Nastavit jako nový cíl**.

## Prohlížení aktivní trasy

- 1 Zahajte navigaci po trase (*Navigace podle uložené trasy, strana 26*).
- 2 Vyberte možnost .
- 3 Vyberte možnost **Aktivní trasa**.  
Tuto aplikaci může být nutné přidat na domovskou obrazovku, aby ji bylo možné vybrat (*Vlastní přizpůsobení hlavního menu, strana 37*).
- 4 Vyberte bod na trase, pro nějž chcete zobrazit další podrobnosti.



## Úprava trasy

- 1 Vyberte možnost **Plánovač tras**.
- 2 Vyberte trasu.
- 3 Vyberte název trasy, který chcete upravit (volitelné).
- 4 Vyberte možnost **Upravit trasu**.
- 5 Vyberte bod.
- 6 Proveďte jednu z následujících akcí:
  - Chcete-li zobrazit bod na mapě, vyberte možnost **Zobrazit**.
  - Chcete-li změnit pořadí bodů na trase, vybere možnost **Přesunout nahoru** nebo **Přesunout dolů**.
  - Chcete-li do trasy přidat další bod, vyberte možnost **Vložit před**. Další bod se vloží před bod, který upravujete.
  - Chcete-li z trasy určitý bod odebrat, vyberte možnost **Odebrat**.
- 7 Výběrem možnosti **Hotovo** uložte trasu.

## Zobrazení trasy na mapě

- 1 Vyberte možnost .
- 2 Vyberte možnost **Plánovač tras**.
- 3 Vyberte trasu.
- 4 Vyberte kartu mapy.



## Zobrazení grafu nadmořské výšky trasy

Graf nadmořské výšky zobrazuje nadmořskou výšku trasy podle jejího nastavení. Pokud je v navigaci nastaveno přímé trasování, zobrazuje graf nadmořské výšky převýšení v přímé linii mezi jednotlivými body trasy. Je-li v navigaci nastaveno trasování po silnicích, zobrazuje graf nadmořské výšky převýšení na cestách, kterými trasa vede.



- 1 Vyberte možnost .
- 2 Vyberte možnost **Plánovač tras**.
- 3 Vyberte trasu.
- 4 Vyberte kartu grafu nadmořské výšky.

## Obrácení trasy

Počáteční a koncový bod trasy můžete zaměnit a navigovat po trase v obráceném směru.

- 1 Vyberte možnost .
- 2 Vyberte možnost **Plánovač tras**.
- 3 Vyberte trasu.
- 4 Menu možností otevřete volbou položky .
- 5 Vyberte možnost **Obrátit trasu**.

## Odstranění trasy

- 1 Vyberte možnost .
- 2 Vyberte možnost **Plánovač tras**.
- 3 Vyberte trasu.
- 4 Menu možností otevřete volbou položky .
- 5 Vyberte možnost **Odstranit**.

## Záznamy

Vaše zařízení zaznamenává vaši cestu jako aktivitu. Aktivity obsahují informace o bodech podél zaznamenané trasy, včetně času a polohy každého bodu. Aktivity jsou uloženy na zařízení ve formátu FIT.

## Nastavení záznamu

Vyberte možnost . Zvolte **Nastavení > Nahrávání**.

**Způsob záznamu:** Slouží k nastavení způsobu záznamu. Možnost Automaticky slouží k zaznamenávání bodů proměnnou rychlostí a umožňuje tak vytvořit optimální znázornění trasy. Body můžete také zaznamenávat v konkrétních časových či vzdálenostních intervalech.

**Interval:** Slouží k nastavení frekvence záznamů. Častější záznam bodů vytváří podrobnější trasu, ale rychleji zaplní záznamový protokol.

**Auto Pause:** Slouží k nastavení zařízení tak, aby přestalo zaznamenávat trasu, když se nepohybujete.

**Automatické spuštění:** Nastaví zařízení tak, aby automaticky zahájilo nové nahrávání, jakmile předchozí skončí.

**Typ aktivity:** Nastaví pro zařízení výchozí typ aktivity.

**Rozšířené nastavení:** Umožňuje přizpůsobení dalších nastavení záznamu (*[Pokročilá nastavení záznamu](#), strana 28*).

## Pokročilá nastavení záznamu

Vyberte možnost . Vyberte možnost **Nastavení > Nahrávání > Rozšířené nastavení**.

**Formát výstupu:** Slouží k nastavení zařízení tak, aby uložilo záznam jako soubor FIT nebo GPX a FIT (*[Typy souborů](#), strana 62*). Možnost FIT zaznamenává vaši aktivitu s informacemi typu fitness, které jsou přizpůsobeny pro aplikaci Garmin Connect a lze je použít při navigaci. Možnost FIT a GPX zaznamenává vaši aktivitu jako tradiční prošlou trasu, kterou je možné prohlížet na mapě a použít pro navigaci, a jako aktivitu včetně informací typu fitness.

**Automaticky ukládat:** Nastaví automatický plán k ukládání záznamů. Pomůže vám tak při organizaci cest a ušetří dostupnou paměť (*[Nastavení automatického ukládání](#), strana 28*).

**Záznam cesty:** Nastaví možnost záznamu trasy.

**Vynulování zaznamenaných dat:** Nastaví možnost vynulování. Možnost Aktivita a cesta vynuluje údaje o záznamu a trase, jakmile dorazíte na konec aktivního záznamu. Možnost Na dotaz vás vyzve, abyste vybrali data, která chcete vynulovat.

## Nastavení automatického ukládání

Vyberte možnost . Vyberte možnost **Nastavení > Nahrávání > Rozšířené nastavení > Automaticky ukládat**.

**Při plné paměti:** Automaticky ukládá aktuální záznam a v případě, že se blíží 20 000 bodů prošlé trasy, začne nový.

**Automaticky:** Ukládá aktuální záznam automaticky na základě jeho délky a počtu bodů prošlé trasy.

**Denně:** Automaticky uloží záznam z předchozího dne a následující den začne při zapnutí zařízení nový záznam.

**Týdně:** Automaticky uloží záznam z předchozího týdne a následující týden začne při zapnutí zařízení nový záznam.





**Nikdy:** Aktuální záznam se nikdy automaticky neukládá.

Pokud se aktuální záznam blíží počtu 20 000 bodů prošlé trasy, zařízení aktivní trasu vyfiltruje, odebere nadbytečné body a přitom zachová tvar a historii záznamu. Nefiltrované body se uloží v dočasném souboru GPX a FIT, který se při zastavení záznamu uloží nebo zahodí.

**POZNÁMKA:** Importujete-li aktivity FIT nebo trasy GPX s více než 20 000 body prošlé trasy, zařízení vyfiltruje linii, aby došlo k přizpůsobení paměti zařízení a zlepšení výkonu vykreslení mapy a přitom zároveň zachování tvaru a historie záznamu. V souborech FIT a GPX jsou zachovány všechny původní body prošlé trasy.





## Zobrazení aktuální aktivity

Když je zařízení zapnuté a vyhledá satelitní signál, automaticky začne zaznamenávat vaši trasu jako aktivitu. Pořizování záznamu můžete ručně pozastavit a znovu spustit.

- 1 Tlačítkem  otevřete stavovou stránku.
- 2 Vyberte možnost **Probíhá záznam aktivity**.
- 3 Vyberte možnost:
  - Chcete-li ovládat záznam stávající aktivity, vyberte možnost .
  - Chcete-li zobrazit datová pole aktivity, vyberte možnost .
  - Chcete-li zobrazit stávající aktivitu na mapě, vyberte možnost .
  - Chcete-li zobrazit graf nadmořské výšky stávající aktivity, vyberte možnost .



## Přizpůsobení záznamu aktivity

Můžete upravit zobrazení a záznam aktivit v zařízení.





- 1 Tlačítkem  otevřete stavovou stránku.
- 2 Vyberte možnost **Probíhá záznam aktivity** > .
- 3 Vyberte možnost:
  - Pokud chcete změnit barvu čáry aktivity na mapě, vyberte možnost **Barva**.
  - Pokud chcete zobrazit čáru označující vaši aktivitu, vyberte možnost **Zobrazené na mapě**.
- 4 Vyberte možnost  > **Nastavení aktivit** > **Způsob záznamu**.
- 5 Vyberte možnost:
  - Chcete-li aktivity zaznamenávat proměnlivou rychlostí a vytvořit tak optimální znázornění, vyberte možnost **Automaticky**.
  - Chcete-li zaznamenat body aktivity ve stanovené vzdálenosti, vyberte možnost **Vzdálenost**.
  - Chcete-li zaznamenat body aktivity ve stanoveném čase, vyberte možnost **Čas**.
- 6 Vyberte možnost **Interval**.
- 7 Dokončete následující krok:
  - Pokud jste v nabídce **Způsob záznamu** vybrali možnost **Automaticky**, zvolte, zda potřebujete aktivity zaznamenávat častěji nebo méně často.  
**POZNÁMKA:** Při použití intervalu **Nejčastější** se aktivita zaznamenává nejpodrobněji, dojde však rychleji k zaplnění paměti zařízení.
  - Pokud jste vybrali možnost **Vzdálenost** nebo **Čas** pro **Způsob záznamu**, zadejte hodnotu a vyberte možnost .

## Navigace pomocí funkce TracBack



Při navigaci se můžete nechat navigovat zpět na začátek aktivity. To může být užitečné například při hledání cesty zpět do kempu nebo začátku stezky.

- 1 Tlačítkem  otevřete stavovou stránku.
- 2 Vyberte možnost **Probíhá záznam aktivity** >  > **TracBack**.
- 3 Navigujte pomocí mapy nebo kompasu.

## Uložení aktuální aktivity

- 1 Tlačítkem  otevřete stavovou stránku.
- 2 Vyberte možnost **Probíhá záznam aktivity** > .
- 3 Vyberte možnost:
  - Chcete-li celou aktivitu uložit, vyberte možnost .
  - Vyberte možnost  > **Uložit část** a vyberte část trasy.

## Vymazání aktuální aktivity

- 1 Tlačítkem  otevřete stavovou stránku.
- 2 Vyberte možnost **Probíhá záznam aktivity**.
- 3 Vyberte ikonu  >  > **Vymazat**.

## Historie

Historie zahrnuje datum, čas, vzdálenost, kalorie, průměrnou rychlost nebo tempo, výstup, sestup a informace z volitelného bezdrátového snímače.

**POZNÁMKA:** Pokud jsou stopky zastaveny nebo pozastaveny, nedochází k zaznamenávání historie.

Pokud se paměť přístroje zaplní, zobrazí se zpráva. Zařízení vaši historii automaticky neodstraňuje ani nepřepisuje. Svou historii můžete pravidelně nahrávat do služby Garmin Connect, a udržovat si tak přehled o všech svých aktivitách (*Použití funkce Garmin Connect, strana 63*).



## Zobrazení informací o aktivitě

- 1 Vyberte možnost **Zaznamenané aktivity**.
- 2 Vyberte aktivitu.
- 3 Vyberte ikonu .

## Zobrazení grafu nadmořské výšky aktivity

- 1 Vyberte možnost **Zaznamenané aktivity**.
- 2 Vyberte aktivitu.
- 3 Vyberte možnost .

## Uložení polohy z aktivity

- 1 Vyberte možnost **Zaznamenané aktivity**.
- 2 Vyberte aktivitu.
- 3 Vyberte možnost .
- 4 Vyberte v aktivitě polohu.
- 5 Vyberte informace o poloze v horní části mapy.  
Zobrazí se informace o poloze.
- 6 Vyberte možnost  > **Uložit jako trasový bod**.

## Vytvoření prošlé trasy z uložené aktivity

Z uložené aktivity můžete vytvořit prošlou trasu. Umožní vám to prošlou trasu bezdrátově sdílet s jinými kompatibilními zařízeními Garmin.

- 1 Vyberte možnost **Zaznamenané aktivity**.
- 2 Vyberte aktivitu.
- 3 Vyberte možnost  > **Uložit jako prošlou trasu**.

## Změna směru aktivity

Můžete zaměnit počáteční a koncový bod aktivity a navigovat aktivitou v obráceném směru.

- 1 Vyberte možnost **Zaznamenané aktivity**.
- 2 Vyberte aktivitu.
- 3 Vyberte možnost  > **Kopírovat obrácené**.

## Navigace uloženou aktivitou

- 1 Vyberte možnost  > **Zaznamenané aktivity**.
- 2 Vyberte aktivitu.
- 3 Vyberte možnost **Jet**.



## Odstranění uložené aktivity

- 1 Vyberte možnost **Zaznamenané aktivity**.
- 2 Vyberte aktivitu.
- 3 Vyberte možnost  > **Odstranit**.



## Trasy

Trasa může mít několik cílů a lze navigovat z bodu A do bodu B nebo pomocí silnic s automatickým výpočtem trasy. Trasy jsou uloženy na zařízení ve formátu FIT.

### Vytvoření trasy

- 1 Vyberte možnost .
- 2 Vyberte **Plánovač tras** > **Vytvořit trasu**.
- 3 Vyberte způsob vytvoření trasy:
  - Chcete-li vytvořit trasu bez úprav mapy nebo přepočítávání, vyberte možnost **Přímá cesta**.
  - Chcete-li vytvořit trasu, která se upraví v souladu s mapovými daty a přepočítá se podle potřeby, vyberte možnost **Silnice a stezky**.
- 4 Vyberte možnost **Začínáme** > **Přidat bod**.
- 5 Vyberte kategorii.
- 6 Vyberte první bod trasy.
- 7 Vyberte možnost **Přidat**.
- 8 Chcete-li do trasy přidat další body, zvolte možnost **Přidat bod**.
- 9 Vyberte možnost **Hotovo**.
- 10 Pokud je potřeba, upravte název trasy a pomocí ikony  trasu uložte.

### Vytvoření trasy pomocí mapy

- 1 Vyberte možnost .
- 2 Vyberte **Plánovač tras** > **Vytvořit trasu**.
- 3 Vyberte způsob vytvoření trasy:
  - Chcete-li vytvořit trasu bez úprav mapy nebo přepočítávání, vyberte možnost **Přímá cesta**.
  - Chcete-li vytvořit trasu, která se upraví v souladu s mapovými daty a přepočítá se podle potřeby, vyberte možnost **Silnice a stezky**.
- 4 Vyberte možnost **Začínáme** > **Přidat bod** > **Použít mapu**.
- 5 Vyberte bod na mapě.
- 6 Vyberte možnost **Přidat**.
- 7 Mapu posuňte a vyberte na ní další body, které chcete do trasy přidat.
- 8 Vyberte možnost **Hotovo**.
- 9 Pokud je potřeba, upravte název trasy a pomocí ikony  trasu uložte.

### Navigace uloženou trasou

- 1 Vyberte možnost  > **Trasy**.
  - 2 Vyberte trasu.
  - 3 Vyberte možnost **Jet**.
- Trasa se ve výchozím nastavení zobrazí na mapě jako rovná barevná čára.

## Úprava trasy

- 1 Vyberte možnost **Plánovač tras**.
- 2 Vyberte trasu.
- 3 Vyberte pole, které chcete upravit, např. název nebo barvu trasy.
- 4 Vyberte možnost **Upravit trasu**.
- 5 Vyberte bod.
- 6 Proveďte jednu z následujících akcí:
  - Chcete-li zobrazit bod na mapě, vyberte možnost **Zobrazit**.
  - Chcete-li upravit název bodu, vyberte možnost **Upravit název**.
  - Chcete-li upravit symbol bodu, vyberte možnost **Upravit ikonu**.
  - Chcete-li změnit pořadí bodů na trase, vyberte možnost **Přesunout nahoru** nebo **Přesunout dolů**.
  - Chcete-li do trasy přidat další bod, vyberte možnost **Vložit před**.  
Další bod se vloží před bod, který upravujete.
  - Chcete-li při dosažení cíle dostat upozornění, vyberte možnost **Upozornit při dosažení cíle**.  
Body s upozorněním představují na trase obvykle cíle. Body bez upozornění se na trase používají jako tvarovací body, ale nepředstavují cíle.
  - Chcete-li z trasy určitý bod odebrat, vyberte možnost **Odebrat**.
- 7 Výběrem tlačítka **Hotovo** trasu uložíte.

## Zobrazení uložené trasy na mapě

- 1 Vyberte možnost .
- 2 Vyberte možnost **Plánovač tras**.
- 3 Vyberte trasu.
- 4 Vyberte kartu mapy.



## Zobrazení grafu nadmořské výšky trasy

Graf nadmořské výšky zobrazuje nadmořskou výšku trasy podle jejího nastavení. Pokud je v navigaci nastaveno přímé trasování, zobrazuje graf nadmořské výšky převýšení v přímé linii mezi jednotlivými body trasy. Je-li v navigaci nastaveno trasování po silnicích, zobrazuje graf nadmořské výšky převýšení na cestách, kterými trasa vede.

- 1 Vyberte možnost .
- 2 Vyberte možnost **Plánovač tras**.
- 3 Vyberte trasu.
- 4 Vyberte kartu grafu nadmořské výšky.



## Obrácení trasy

Můžete zaměnit počáteční a koncový bod trasy a navigovat po trase v obráceném směru.



- 1 Vyberte možnost .
- 2 Vyberte možnost **Plánovač tras**.
- 3 Vyberte trasu.
- 4 Menu možností otevřete volbou položky .
- 5 Vyberte možnost **Spustit trasu opačným směrem**.

## Vytvoření prošlé trasy nebo trasy z uložené trasy

Z uložené trasy můžete vytvořit prošlou trasu nebo trasu. Po prošlých trasách nebo trasách lze navigovat prostřednictvím zařízení Garmin, která nepodporují navigaci trasy.

- 1 Vyberte možnost .
- 2 Vyberte možnost **Plánovač tras**.
- 3 Vyberte trasu.
- 4 Menu možností otevřete volbou položky .
- 5 Vyberte možnost **Uložit jako prošlou trasu** nebo **Uložit jako trasu**.

## Odstranění trasy

- 1 Vyberte možnost .
- 2 Vyberte možnost **Plánovač tras**.
- 3 Vyberte trasu.
- 4 Menu možností otevřete volbou položky .
- 5 Vyberte možnost **Odstranit**.

## Počasí

**Aktivní počasí:** Když je zařízení Montana připojeno k telefonu nebo k síti Wi-Fi a má aktivní připojení k internetu, můžete přijímat podrobnou předpověď počasí z internetu. Tato funkce nabízí hodinovou a denní předpověď a grafickou mapu aktuálního počasí.

**Počasí inReach:** Předpověď můžete také přijímat prostřednictvím předplatného inReach. Zařízení může odesláním zprávy inReach požádat o předpověď počasí pro aktuální polohu nebo pro jinou polohu, jako je například uložený trasový bod. Za předpověď počasí mohou být účtovány poplatky za data nebo další poplatky k vašemu předplatnému inReach.

## Žádost o předpověď počasí inReach

Když žádáte o předpověď počasí inReach, dbejte na to, aby navigace měla nezakrytý výhled na oblohu.

Navigace může v rámci předplatného inReach odeslat zprávu se žádostí o předpověď počasí. Můžete si nechat zaslat předpověď pro svou aktuální polohu, pro trasový bod, pro souřadnice GPS nebo pro vybrané místo v mapě. Za předpověď počasí mohou být účtovány poplatky za data nebo další poplatky k vašemu předplatnému inReach.

- 1 Vyberte možnost .
- 2 Vyberte možnost **inReach > Počasí inReach > Nová předpověď**.  
Ve výchozím nastavení žádá navigace o předpověď pro vaši aktuální polohu.
- 3 Pokud chcete požádat o předpověď pro jinou lokalitu, vyberte možnost **Poloha**.
- 4 Vyberte možnost **Získat předpověď**.

Navigace odešle žádost o předpověď. Přijetí dat předpovědi počasí může několik minut trvat.

**POZNÁMKA:** V případě polohy na moři nebo jiné velké vodní ploše bude součástí i námořní předpověď, je-li k dispozici. Pokud se vám nedaří získat námořní předpověď, vyberte polohu dál od pobřeží.

Po dokončení stahování dat si můžete předpověď kdykoli zobrazit, dokud platnost dat nevyprší. Předpověď můžete kdykoli aktualizovat (*Aktualizace předpovědi počasí inReach, strana 34*).

## Aktualizace předpovědi počasí inReach



Předpověď počasí inReach, jejíž platnost vypršela nebo obsahuje zastaralé informace, můžete aktualizovat. Za aktualizaci předpovědi jsou účtovány stejné poplatky za data nebo dodatečné poplatky jako za žádost o předpověď.

- 1 Vyberte možnost .
- 2 Vyberte možnost **inReach** > **Počasí inReach**.
- 3 Vyberte polohu se zastaralou předpovědí.
- 4 Vyberte možnost **Aktualizovat předpověď** > **Získat předpověď**.

Navigace požádá o aktualizovanou předpověď. Pokud aktualizujete předpověď pro nastavení Moje poloha, navigace požádá o aktualizovanou předpověď pro vaši aktuální polohu. Přijetí dat aktualizované předpovědi počasí může několik minut trvat.

## Smazání předpovědi počasí inReach

Můžete smazat předpověď s prošlou platností pro místo, kde už ji nepotřebujete.

- 1 Vyberte možnost .
- 2 Vyberte možnost **inReach** > **Počasí inReach**.
- 3 Vyberte požadovanou polohu pro počasí.  
**POZNÁMKA:** Předpověď pro nastavení Moje poloha nelze smazat.
- 4 Menu možností otevřete volbou položky .
- 5 Vyberte možnost **Odstranit**.









## Zobrazení předpovědi aktivního počasí

Když je navigace Montana připojena k telefonu nebo k síti Wi-Fi a má aktivní připojení k internetu, můžete přijímat podrobnou předpověď z internetu.

- 1 Vyberte možnost .
- 2 Vyberte možnost **Aktivní počasí**.  
Navigace automaticky stahuje předpověď počasí pro vaši aktuální polohu.
- 3 Zvolte den, pro který chcete zobrazit hodinovou předpověď (je-li k dispozici).
- 4 Zvolte časový interval, pro který chcete zobrazit podrobnou předpověď.

## Zobrazení mapy aktivního počasí



Když je navigace připojena k telefonu nebo síti Wi-Fi a má přístup k internetu, můžete si zobrazit mapu aktuálního počasí.

- 1 Vyberte možnost **Aktivní počasí**.
- 2 Provedte jednu z následujících akcí:  
**POZNÁMKA:** Některé možnosti nemusí být k dispozici ve všech oblastech.
  - Chcete-li si zobrazit předpověď pro svou polohu, vyberte možnost .
  - Chcete-li si zobrazit meteorologický radar, vyberte možnost .
  - Chcete-li si zobrazit pokrytí oblačností, vyberte možnost .
  - Chcete-li si zobrazit teplotu, vyberte možnost .
  - Chcete-li si zobrazit rychlost a směr větru, vyberte možnost .Vybraná data se zobrazí na mapě. Načtení meteorologických dat do mapy může chvíli trvat.
- 3 Provedte jednu z následujících akcí:
  - Pokud chcete mapu přiblížit nebo oddálit, vyberte možnost  nebo .
  - Pokud si chcete přehrát animaci počasí v časosběrné smyčce, vyberte možnost .
  - POZNÁMKA:** Když chcete přehrávání smyčky ukončit, vyberte možnost .
  - Chcete-li zobrazit jiné oblasti, přetáhněte mapu.



## Přidání polohy pro aktivní počasí

Můžete přidat polohu pro lokální počasí a sledovat aktivní počasí v trasových bodech, souřadnicích GPS a dalších místech.

- 1 Zobrazení předpovědi aktivního počasí
- 2 Menu možností otevřete volbou položky .
- 3 Vyberte možnost **Spravovat polohy** > **Nová pozice**.
- 4 Vyberte polohu.  
**TIP:** Možnost Lokální počasí umožňuje rychle zvolit polohu, pro kterou jste si předem vyžádali předpověď počasí inReach.
- 5 Vyberte možnost **Použít**.
- 6 V případě potřeby upravte název místa a klepněte na ikonu .  
Navigace stáhne předpověď pro vybranou polohu.

## Přepnutí polohy pro aktivní počasí

Můžete rychle přepínat mezi předpovědi aktivního počasí pro různé polohy, které jste předem přidali.

- 1 Zobrazení předpovědi aktivního počasí
- 2 Menu možností otevřete volbou položky .
- 3 Vyberte možnost **Spravovat polohy**.
- 4 Vyberte polohu ze seznamu.  
**TIP:** Možnost Moje poloha vždy stáhne předpověď pro vaši aktuální polohu.
- 5 Vyberte možnost **Použít**.  
Navigace stáhne nejnovější předpověď pro vybranou polohu.

## Smazání polohy pro aktivní počasí

- 1 Zobrazení předpovědi aktivního počasí
- 2 Menu možností otevřete volbou položky .
- 3 Vyberte možnost **Spravovat polohy**.
- 4 Vyberte polohu ze seznamu.  
**POZNÁMKA:** Předpověď pro nastavení Moje poloha nelze smazat.
- 5 Vyberte možnost **Odstranit**.

## Aplikace hlavního menu

Vyberte možnost .

**POZNÁMKA:** Některé aplikace se ve výchozím nastavení v hlavním menu nezobrazují. Aplikace může být nutně do hlavního menu přidat, abyste je mohli vybrat (*Vlastní přizpůsobení hlavního menu, strana 37*).

**Aktivní trasa:** Zobrazuje vaši aktivní trasu a všechny nadcházející trasové body (*Trasy, strana 25*).

**Aktivní počasí:** Zobrazuje aktuální teplotu, teplotní předpověď, předpověď počasí, meteorologický radar, oblačnost a povětrnostní podmínky (*Zobrazení předpovědi aktivního počasí, strana 34*).

**Dobrodružství:** Zobrazuje seznam dobrodružství z aplikace BaseCamp™ (*Garmin Adventures, strana 38*).

**Budík:** Nastaví zvukový alarm. Pokud zařízení momentálně nepoužíváte, můžete je nastavit tak, aby se zapnulo ve stanoveném čase (*Nastavení budíku, strana 39*).

**Výškoměr:** Zobrazuje nadmořskou výšku za ujetou vzdálenost (*Výškoměr, strana 17*).

**Výpočet plochy:** Umožňuje vypočítat velikost oblasti (*Výpočet velikosti plochy, strana 39*).

**Kalkulačka:** Zobrazí kalkulačku.

**Kalendář:** Zobrazí kalendář.

**Fotoaparát:** Umožňuje pořizovat fotografie pomocí fotoaparátu (*Pořízení snímku, strana 39*).

**POZNÁMKA:** Fotoaparát je k dispozici pouze u navigace Montana 750i/760i.

**Správce sbírek:** Zobrazuje sbírky synchronizované z vašeho účtu Garmin Explore.

**Kompas:** Zobrazuje kompas (*Kompas, strana 14*).

**Connect IQ:** Zobrazuje seznam instalovaných Connect IQ aplikací (*Funkce Connect IQ, strana 20*).

**Kontakty:** Umožňuje přidávat, upravovat a odstraňovat kontakty pro zprávy inReach (*Funkce inReach, strana 7*).

**POZNÁMKA:** Funkce inReach jsou k dispozici jen u navigace Montana 700i/710i/750i/760i.

**Plánovač tras:** Zobrazuje seznam uložených tras a umožňuje vytvářet nové trasy (*Trasy, strana 31*).

**DogTrack:** Umožňuje zobrazovat v navigaci Montana informace přenášené z přenosného zařízení pro sledování psů (*Sledování psů, strana 40*).

**Svítilna:** Zapne svítilnu (*Použití svítilny, strana 42*).

**Geocaching:** Zobrazuje seznam stažených geocache (*Poklady, strana 42*).

**Lov a rybolov:** Zobrazí nejlepší předpokládaná data a časy pro lov a rybolov na vaši aktuální polohu.

**inReach:** Umožňuje přístup k funkcím inReach, včetně zasílání zpráv, SOS, sledování a funkce Počasí inReach (*Funkce inReach, strana 7*).

**POZNÁMKA:** Funkce inReach jsou k dispozici jen u navigace Montana 700i/710i/750i/760i.

**Ovl.inReach:** Umožňuje odesílat zprávy na spárovaný satelitní komunikátor inReach (*Použití dálkového ovládní inReach, strana 46*).

**POZNÁMKA:** Funkce Ovl.inReach je k dispozici pouze u navigace Montana 700/710.

**Pomůcky služby inReach:** Umožňuje zobrazit podrobnosti předplatného inReach, zkontrolovat e-mail a otestovat zařízení (*Funkce inReach, strana 7*).

**POZNÁMKA:** Funkce inReach jsou k dispozici jen u navigace Montana 700i/710i/750i/760i.

**Počasí inReach:** Umožňuje vyžádat si předpověď počasí v rámci předplatného inReach (*Funkce inReach, strana 7*).

**POZNÁMKA:** Funkce inReach jsou k dispozici jen u navigace Montana 700i/710i/750i/760i.

**Muž přes palubu:** Umožňuje uložit polohu Muž přes palubu (MOB) a navigovat zpět k ní (*Označení polohy Muž přes palubu a spuštění navigace do této polohy, strana 46*).

**Mapa:** Zobrazuje mapu (*Mapa, strana 13*).

**Správce map:** Zobrazuje stažené verze map a umožňuje uspořádat mapy do sad (*Vytvoření sady map, strana 48*). S předplatným služby Outdoor Maps+ si můžete stáhnout doplňkové mapy (*Stahování map, strana 47*).

**Ozn. tras. b.:** Uloží aktuální polohu jako trasový bod.

**Zprávy:** Umožňuje odeslat oznamovací nebo textovou zprávu prostřednictvím satelitní sítě Iridium (*Funkce inReach, strana 7*).

**POZNÁMKA:** Funkce inReach jsou k dispozici jen u navigace Montana 700i/710i/750i/760i.

**Ovládání hudby:** Umožňuje ovládat hudbu na telefonu pomocí spárované navigace Montana.

**Oznámení:** Upozorní mimo jiné na příchozí hovory, textové zprávy nebo aktualizace na sociálních sítích podle nastavení smartphonu (*Oznámení z telefonu, strana 19*).

**Prohlížeč fotografií:** Zobrazí uložené fotografie (*Zobrazení fotografií, strana 40*).

**Změna profilu:** Umožňuje změnit profil zařízení, abyste přizpůsobili svá nastavení a datová pole konkrétní aktivitě nebo cestě (*Výběr profilu, strana 48*).

**Varovné alarmy:** Umožňuje nastavit alarmy, které se spustí v dosahu konkrétních poloh (*Nastavení varovného alarmu, strana 48*).

**Zaznamenané aktivity:** Zobrazuje vaši stávající aktivitu a seznam zaznamenaných aktivit (*Záznamy, strana 27*).

**Ovládání záznamu:** Umožňuje zobrazit podrobnosti o aktuální aktivitě a ovládat její záznam (*Zobrazení aktuální aktivity, strana 29*).

**Plánovač tras:** Zobrazuje seznam uložených tras a umožňuje vytvářet nové trasy (*Vytvoření trasy, strana 25*).

**Satelit:** Zobrazuje aktuální satelitní informace GPS (*Stránka Družice, strana 49*).

**Uložené prošlé trasy:** Zobrazuje seznam uložených prošlých tras (*Vytvoření prošlé trasy z uložené aktivity, strana 30*).

**Nastavení:** Umožňuje zařízení přizpůsobit pomocí nástrojů menu nastavení (*Menu nastavení, strana 51*).

**Sdílet bezdrátově:** Umožňuje bezdrátový přenos souborů na jiné kompatibilní zařízení Garmin (*Bezdrátový příjem a odesílání dat, strana 49*).

**Zadej směr a jdi:** Umožňuje zaměřit zařízení na vzdálený objekt a při navigaci použít tento objekt jako referenční bod (*Navigování pomocí funkce Zadej směr a jdi, strana 15*).

**SOS:** Umožňuje iniciovat záchrannou akci odesláním SOS (*Funkce inReach, strana 7*).

**POZNÁMKA:** Funkce inReach jsou k dispozici jen u navigace Montana 700i/710i/750i/760i.

**Stopky:** Umožňuje použít stopky, označit okruhy a změřit časy na okruh.

**Slunce a Měsíc:** Zobrazí časy východu a západu slunce a fázi měsíce v závislosti na vaší pozici GPS.

**Trasový počítač:** Zobrazuje trasový počítač (*Trasový počítač, strana 16*).

**Sledování:** Umožňuje zaznamenávat body prošlé trasy a přenášet je přes satelitní síť Iridium (*Funkce inReach, strana 7*).

**POZNÁMKA:** Funkce inReach jsou k dispozici jen u navigace Montana 700i/710i/750i/760i.

**Dálkové ovládání VIRB:** Umožňuje ovládání kamery VIRB<sup>®</sup> spárované s navigací Montana (*Použití dálkového ovládání VIRB, strana 50*).

**Průměrování trasového bodu:** Polohu trasového bodu můžete upřesnit, a dosáhnout tak větší celkové přesnosti (*Zvýšení přesnosti polohy trasového bodu, strana 24*).



**Waypoint Manager:** Zobrazuje všechny trasové body uložené na zařízení (*Trasové body, strana 22*).

**Kam vést?:** Umožňuje vyhledat cíl, ke kterému se chcete nechat navigovat (*Stránka Kam vést?, strana 21*).

**Polohy XERO:** Když je s navigací Montana spárováno kompatibilní zařízení Xero<sup>®</sup>, zobrazuje údaje o postavení laseru.

## Vlastní přizpůsobení hlavního menu

V hlavním menu můžete přidávat, odebírat a měnit pořadí položek.

- Podržte libovolnou ikonu v hlavním menu a přetáhněte ji na nové místo.
- Podržte libovolnou ikonu v hlavním menu a přetažením na ikonu  ji odeberte z hlavního menu.
- Vyberte možnost **Přidat stránku**, vyberte kartu a vyberte položku k přidání do hlavního menu.
- Vyberte možnost  > **Změnit pořadí položek**, vyberte položku a podle pokynů na obrazovce změňte pořadí, přidejte položku do hlavního menu nebo ji z něj odeberte.

## Přizpůsobení a sdílení hlavního menu

Hlavní menu si můžete přizpůsobit, toto přizpůsobení si uložit jako nový profil a sdílet jej s ostatními zařízeními Montana. Můžete tak používat stejná nastavení menu na několika zařízeních. To může být užitečné, pokud sdílíte více zařízení s ostatními uživateli ve vaší organizaci.

- 1 Přizpůsobte si hlavní menu přidáním, přesunutím nebo odstraněním položek podle potřeby (*Vlastní přizpůsobení hlavního menu, strana 37*).
- 2 Vytvořte nový profil (*Vytvoření vlastního profilu, strana 58*).  
Vytvoří se nový profil s výchozím názvem a číslem. Například Profil 10. Vámi přizpůsobené hlavní menu se uloží do nového profilu.
- 3 Změňte si název svého nového profilu na něco snadno rozpoznatelného (*Úprava názvu profilu, strana 58*).
- 4 Připojte zařízení k počítači pomocí kabelu USB (*Připojení zařízení k počítači, strana 62*).
- 5 V počítači si otevřete prohlížeč souborů a otevřete složku **Garmin > Profiles**.
- 6 Zkopírujte si soubor .gpf s rozpoznatelným názvem profilu do počítače.
- 7 Připojte k počítači další zařízení Montana a zkopírujte soubor .gpf do složky **Garmin > Profiles**.
- 8 Na zařízení Montana vyberte z hlavního menu možnost **Změna profilu** a zvolte nový profil (*Výběr profilu, strana 48*).
- 9 Kroky 5 až 8 zopakujte u každého dalšího zařízení Montana.

## Garmin Adventures

Související položky je možné seskupit jako dobrodružství. Například můžete vytvořit dobrodružství z posledního pěšího výletu. Dobrodružství může obsahovat záznam prošlé trasy, fotografie z cesty a poklady, které jste objevili. Dobrodružství můžete vytvořit a spravovat pomocí aplikace BaseCamp. Další informace najdete na adrese [garmin.com/basecamp](http://garmin.com/basecamp).

## Odesílání souborů do aplikace a z aplikace BaseCamp

- 1 Otevřít aplikaci BaseCamp.
- 2 Připojte zařízení k počítači.
- 3 Vyberte možnost:
  - Vyberte položku v připojeném zařízení a přetáhněte ji do složky **Moje sbírka** nebo do seznamu.
  - Vyberte položku ze složky **Moje sbírka** nebo seznamu a přetáhněte ji do připojeného zařízení.

## Vytvoření dobrodružství

Než budete moci vytvořit dobrodružství a odeslat je do svého zařízení, musíte si do počítače stáhnout aplikaci BaseCamp a přenést prošlou trasu ze zařízení do počítače (*Odesílání souborů do aplikace a z aplikace BaseCamp, strana 38*).

- 1 Otevřít aplikaci BaseCamp.
- 2 Vyberte možnost **Soubor > Nový > Dobrodružství Garmin**.
- 3 Zvolte prošlou trasu a vyberte možnost **Další**.
- 4 V případě potřeby přidejte položky z aplikace BaseCamp.
- 5 Vyplňte povinná pole názvu a popište dobrodružství.
- 6 Chcete-li změnit fotografii na obálce dobrodružství, vyberte možnost **Změnit** a vyberte jinou fotografii.
- 7 Vyberte možnost **Dokončit**.

## Spuštění dobrodružství

Chcete-li dobrodružství spustit, musíte je nejprve odeslat z aplikace BaseCamp do své navigace (*Odesílání souborů do aplikace a z aplikace BaseCamp, strana 38*).

Když spustíte uložené dobrodružství, navigace sleduje uloženou trasu a zobrazuje zkratky k souvisejícím informacím podél trasy, například ke snímkům nebo trasovým bodům.

1 Vyberte možnost .

2 Vyberte možnost **Dobrodružství**.

**POZNÁMKA:** Tuto aplikaci může být nutné přidat do hlavního menu, aby ji bylo možné vybrat (*Vlastní přizpůsobení hlavního menu, strana 37*).

3 Vyberte dobrodružství.

4 Vyberte možnost **Spustit**.

## Nastavení budíku

1 Vyberte možnost **Budík**.

**POZNÁMKA:** Tuto aplikaci může být nutné přidat do hlavního menu, aby ji bylo možné vybrat (*Vlastní přizpůsobení hlavního menu, strana 37*).

2 Výběrem ikon  a  nastavte čas.

3 Vyberte možnost **Zapnout budík > OK**.

Ve vybraný čas začne budík zvonit. Pokud je zařízení v době, na kterou je budík nastaven, vypnuto, zapne se a budík začne zvonit.

## Spuštění odpočítavače času

1 Vyberte možnost **Budík >  > Časovač**.

**POZNÁMKA:** Tuto aplikaci může být nutné přidat do hlavního menu, aby ji bylo možné vybrat (*Vlastní přizpůsobení hlavního menu, strana 37*).

2 Výběrem ikon  a  nastavte čas.

3 Vyberte možnost **Spustit časovač**.

## Výpočet velikosti plochy

1 Vyberte možnost .

2 Vyberte možnost **Výpočet plochy > Spustit**.

**POZNÁMKA:** Tuto aplikaci může být nutné přidat do hlavního menu, aby ji bylo možné vybrat (*Vlastní přizpůsobení hlavního menu, strana 37*).

3 Projděte po obvodu plochy, kterou chcete vypočítat.

4 Po dokončení vyberte možnost **Vypočítat**.

## Fotoaparát a fotografie

Pomocí zařízení Montana 750i/760i můžete pořizovat fotografie. S fotografií jsou automaticky ukládány také informace o zeměpisné poloze (pokud je to povoleno). Můžete spustit navigaci k dané pozici.

### Pořízení snímku

1 Vyberte možnost **Fotoaparát**.

2 Otočením zařízení vodorovně nebo svisle změníte orientaci fotografie.

3 V případě potřeby zapněte blesk výběrem možnosti .

**TIP:** Můžete zvolit možnost Automaticky. Blesk bude použit pouze v případě, že fotoaparát rozpozná scénu s nízkým osvětlením.

4 Uvolněním tlačítka  pořídíte fotografii.

## Zobrazení fotografií

Můžete zobrazit fotografie pořízené pomocí fotoaparátu a také fotografie přenesené do zařízení.

- 1 Vyberte možnost **Prohlížeč fotografií**.
- 2 Vyberte fotografii.

## Seřazení fotografií

- 1 Vyberte možnost **Prohlížeč fotografií** >  > **Seřadit fotografie**.
- 2 Vyberte možnost:
  - Vyberte možnost **Naposledy vytvořené**.
  - Vyberte možnost **Blízko pozice** a vyberte polohu.
  - Vyberte možnost **V určitý den** a zadejte datum.

## Zobrazení místa pořízení fotografie

- 1 Vyberte možnost **Prohlížeč fotografií**.
- 2 Vyberte fotografii.
- 3 Vyberte možnost  > **Mapa**.

## Zobrazování informací o fotografiích

- 1 Vyberte možnost **Prohlížeč fotografií**.
- 2 Vyberte fotografii.
- 3 Vyberte možnost  > **Zobrazit informace**.

## Navigace k místu na fotografii

- 1 Vyberte možnost **Prohlížeč fotografií**.
- 2 Vyberte fotografii.
- 3 Vyberte možnost  > **Zobrazit informace** > **Jet**.

## Odstranění fotografie

- 1 Vyberte možnost **Prohlížeč fotografií**.
- 2 Vyberte fotografii.
- 3 Vyberte možnost  > **Odstranit fotografii** > **Odstranit**.

## Zobrazení prezentace

- 1 Vyberte možnost **Prohlížeč fotografií**.
- 2 Vyberte fotografii.
- 3 Vyberte možnost  > **Zobrazit prezentaci**.

## Sledování psů

Funkce pro sledování psů umožňují zobrazovat informace vysílané kompatibilním přenosným zařízením pro sledování psů ve vašem zařízení Montana. Ze svého přenosného zařízení se můžete nechat navigovat ke svým psům, zobrazit jejich aktuální stav, polohu a vzdálenost.

## Příjem dat z přenosného zařízení pro psa

V kompatibilním přenosném zařízení pro sledování psů musíte zapnout vysílání, abyste mohli přijímat data. Další informace naleznete v návodu k obsluze přenosného zařízení pro sledování psů.





- 1 Umístěte přenosné zařízení pro sledování psů do vzdálenosti 3 m (10 stop) od zařízení Montana.  
**TIP:** Zařízení Montana může v jeden okamžik přijímat data z jednoho kompatibilního zařízení. Pokud nechcete přijímat data z některých zařízení, zůstaňte od nich ve vzdálenosti více než 3 m (10 stop), nebo v nich vypněte vysílání.
- 2 V zařízení Montana zvolte možnost **DogTrack**.  
**POZNÁMKA:** Tuto aplikaci může být nutné přidat do hlavního menu, aby ji bylo možné vybrat (*Vlastní přizpůsobení hlavního menu, strana 37*).
- 3 V případě potřeby zapněte funkci sledování psů výběrem možnosti **Ano**.
- 4 Vyberte možnost **Stav > Vyhledávání nových**.  
Zobrazí se seznam blízkých zařízení.
- 5 Ze seznamu vyberte zařízení pro sledování psů.  
Zařízení se připojují a synchronizují automaticky.

## Sledování psů

- 1 Vyberte možnost **DogTrack**.  
Psi připojení k přenosnému zařízení se zobrazí na obrazovce.
- 2 Vyberte psa.  
Na mapě se zobrazí poloha psa a záznam prošlé trasy.
- 3 Pro navigaci ke psovi vyberte možnost **Jet**.

## Ikony stavu psa

Ikony na stránce seznamu psů označují stav a polohu psů.

|   |                      |
|---|----------------------|
|  | Sedí                 |
|  | Běží                 |
|  | Na stopě             |
|  | U stromu             |
|  | Neznámý <sup>4</sup> |

<sup>4</sup> Ikona neznámého stavu indikuje, že obojek nezachytil satelitní signál a přenosné zařízení nemůže určit polohu psa.

## Použití svítilny

### ⚠ VAROVÁNÍ

Zařízení může být vybaveno svítilnou, kterou lze naprogramovat na blikání v určitých intervalech. Pokud trpíte epilepsií nebo jste citliví na zářivá či blikající světla, poraďte se svým lékařem.

**POZNÁMKA:** Použití svítilny může snížit životnost baterií. Chcete-li životnost baterie prodloužit, můžete snížit jas nebo frekvenci světla.

1 Vyberte možnost .

2 Vyberte možnost **Svítilna** > .

**POZNÁMKA:** Tuto aplikaci může být nutné přidat do hlavního menu, aby ji bylo možné vybrat (*Vlastní přizpůsobení hlavního menu, strana 37*).

3 V případě potřeby upravte jas pomocí posuvníku.

4 V případě potřeby vyberte jiný typ blesku.

|        |   |
|--------|---|
| 0      | Žádné přerušování, stálé světlo.  |
| 1 až 9 | Počet záblesků za sekundu.  |
| SOS    | Tísňové bleskové světlo.<br><b>POZNÁMKA:</b> Připojení Wi-Fi, Bluetooth a ANT+ jsou v režimu SOS vypnuty. |

## Poklady

Geocaching je druh hledání pokladů, při kterém hráči ukryjí poklady nebo pátrají po ukrytých pokladech za pomoci souřadnic GPS.

### Registrace zařízení na portálu Geocaching.com

Zařízení si můžete zaregistrovat na stránkách [www.geocaching.com](http://www.geocaching.com) a vyhledat seznam geocache ve svém okolí nebo zjistit aktuální informace o milionech dalších.

1 Připojte se k bezdrátové síti (*Připojení k bezdrátové síti, strana 19*) nebo k aplikaci Garmin Connect (*Spárování zařízení s telefonem, strana 19*).

2 Vyberte možnost .

3 Vyberte možnost **Nastavení** > **Geocaching** > **Zaregistrovat zařízení**.

Zobrazí se aktivační kód.

4 Postupujte podle pokynů na displeji.

### Připojení na portál Geocaching.com

Když se zaregistrujete, můžete si na svém zařízení po připojení k bezdrátové síti zobrazit seznam geocache na portálu [www.geocaching.com](http://www.geocaching.com).

- Připojte se k aplikaci Garmin Connect.
- Připojte se k síti Wi-Fi.

### Stahování geocache pomocí počítače

Geocache můžete do zařízení nahrát ručně prostřednictvím počítače (*Přenos souborů do zařízení, strana 63*). Soubory geocache uložte do souboru GPX a importujte je do složky GPX v zařízení. Pokud máte na portálu geocaching.com prémiové členství, můžete využít funkci „lists“ (seznamy) a nahrát do zařízení větší počet geocache najednou v jediném souboru GPX.

1 Připojte zařízení k počítači pomocí kabelu USB.

2 Přejděte na adresu [www.geocaching.com](http://www.geocaching.com).

3 V případě potřeby vytvořte účet.

4 Přihlaste se.

5 Podle pokynů na portálu geocaching.com vyhledejte a stáhněte informace o geocache do zařízení.



## Vyhledávání pokladů

Můžete vyhledávat v pokladech uložených ve vašem zařízení.

Když se připojíte k portálu [www.geocaching.com](http://www.geocaching.com), můžete vyhledávat v Live datech s geocache a stahovat si vybrané geocache do navigace.



**POZNÁMKA:** Pokud máte prémiové členství, můžete stáhnout podrobné údaje více než tří pokladů za den. Další informace naleznete na stránkách [www.geocaching.com](http://www.geocaching.com).

## Hledání geocache



Můžete vyhledávat v geocache uložených v navigaci.

Když se připojíte k portálu [www.geocaching.com](http://www.geocaching.com), můžete vyhledávat v Live datech s geocache a stahovat si vybrané geocache do navigace.

**POZNÁMKA:** Můžete si stáhnout podrobné informace pro omezený počet geocache za den. Zakoupíte-li si předplatné, můžete jich stáhnout více. Další informace naleznete na stránkách [www.geocaching.com](http://www.geocaching.com).





- 1 Vyberte možnost .
- 2 Vyberte možnost **Geocaching** > .
- 3 Menu možností otevřete volbou položky .
- 4 Proveďte jednu z následujících akcí:
  - Chcete-li vyhledávat geocache uložené v navigaci podle názvu, vyberte možnost **Hledání podle názvu** a zadejte vyhledávaný výraz.
  - Chcete-li vyhledávat geocache ve vaší blízkosti nebo v blízkosti jiného bodu, vyberte možnost **Vyhledat v blízkosti** a zadejte požadovanou polohu.  
Pokud jste připojeni k portálu [www.geocaching.com](http://www.geocaching.com), budou do výsledků vyhledávání zahrnuta také Live data o geocache ze služby **Stahování GC Live**.
  - Chcete-li hledat geocache prostřednictvím Live dat podle kódu, vyberte možnost **Stahování GC Live > Kód GC** a zadejte kód geocache.  
Pokud znáte kód geocache, můžete pomocí této funkce stáhnout informace o dané geocache z portálu [www.geocaching.com](http://www.geocaching.com).
- 5 Vyberte geocache.  
Zobrazí se podrobnosti geocache.  
**POZNÁMKA:** Pokud zvolíte geocache z Live dat a jste připojeni k portálu, navigace v případě potřeby stáhne kompletní podrobnosti o dané geocache do vnitřní paměti.

## Hledání pokladu na mapě

- 1 Vyberte možnost **Geocaching**.
- 2 Vyberte možnost .  
Jste-li připojeni na portál [www.geocaching.com](http://www.geocaching.com), tlačítkem  obnovte data o pokladech ve svém okolí na mapě.
- 3 Vyberte možnost  a nastavte filtr výsledků (volitelně).
- 4 Vyberte poklad.  
Zobrazí se podrobnosti pokladu. Pokud zvolíte poklad z Live dat a jste připojeni k portálu, zařízení stáhne kompletní podrobnosti o daném pokladu do vnitřní paměti.

## Filtrování seznamu pokladů

Seznam pokladů můžete filtrovat na základě určitých faktorů, například podle úrovně obtížnosti.

- 1 Vyberte možnost .
- 2 Vyberte možnost **Geocaching** > .
- 3 Menu možností otevřete volbou položky .
- 4 Vyberte možnost **Filtr** a poté vyberte jednu nebo více možností:
  - Chcete-li filtrovat podle kategorie pokladů, jako je například hádanka nebo událost, vyberte možnost **Typ**.
  - Chcete-li filtrovat podle velikosti pokladu, vyberte možnost **Velikost keše**.
  - Chcete-li filtrovat podle stavu (**Žádný pokus**, **Nenalezeno** nebo **Nalezeno**), vyberte možnost **Stav**.
  - Chcete-li filtrovat podle obtížnosti vyhledání pokladu nebo terénu, vyberte úroveň mezi 1 a 5.
- 5 Chcete-li zobrazit filtrovaný seznam pokladů, vyberte možnost .

## Uložení vlastního filtru pokladů

Na základě konkrétních faktorů můžete pro poklady vytvořit a uložit vlastní filtry.

- 1 Vyberte možnost .
  - 2 Vyberte možnost **Nastavení** > **Geocaching** > **Nastavení filtru** > **Vytvořit filtr**.
  - 3 Vyberte položky, které chcete filtrovat.
  - 4 Stiskněte tlačítko .
- Nový filtr se automaticky uloží pod názvem Filtr s číslem (například Filtr 2). Filtr můžete upravit a název změnit ([Úprava vlastního filtru pokladů, strana 44](#)).

## Úprava vlastního filtru pokladů



- 1 Vyberte možnost .
- 2 Vyberte možnost **Nastavení** > **Geocaching** > **Nastavení filtru**.
- 3 Vyberte filtr.
- 4 Vyberte položku, kterou chcete upravit.

## Použití vlastního filtru na Geocache List

Když vytvoříte filtr, můžete jej použít na Geocache List.

- 1 Vyberte možnost **Geocaching** >  >  >  > **Použít uložený filtr**.
- 2 Vyberte filtr.

## Zobrazení podrobností pokladů

- 1 Vyberte možnost .
- 2 Vyberte možnost **Geocaching**.
- 3 Vyberte poklad.
- 4 Menu možností otevřete volbou položky .
- 5 Vyberte možnost **Zobrazit bod**.  
Objeví se popis pokladu a záznamy.

## Navigace ke schránce s pokladem

- 1 Vyberte možnost .
- 2 Vyberte možnost **Geocaching**.
- 3 Vyberte poklad.
- 4 Vyberte možnost **Jet**.



## Používání nápovědy a tipů k nalezení pokladu

Při hledání umístění pokladu můžete využít nápovědu a tipy, například popis nebo souřadnice.

- 1 Během navigování k pokladu vyberte možnost **Geocaching**.
- 2 Vyberte možnost:
  - Chcete-li zobrazit podrobnosti o pokladu, vyberte možnost **Popis**.
  - Chcete-li zobrazit nápovědu k pozici pokladu, vyberte možnost **Rada**.
  - Chcete-li zobrazit zeměpisné souřadnice pokladu, vyberte možnost **Souřadnice**.
  - Chcete-li zobrazit postřehy ostatních uživatelů o daném pokladu, vyberte možnost **Záznamy**.
  - Chcete-li zapnout vyhledávání chirp™, vyberte možnost **chirp**.

## Zaznamenání pokusu

Po pokusu o nalezení schránky s pokladem můžete zaznamenat výsledky. Některé poklady můžete ověřit na webové stránce [www.geocaching.com](http://www.geocaching.com).

- 1 Vyberte možnost .
- 2 Vyberte možnost **Geocaching > Záznam**.
- 3 Vyberte možnost **Nalezeno, Nenalezeno, Vyžaduje opravu** nebo **Žádný pokus**.
- 4 Vyberte možnost:
  - Přihlašování zastavíte výběrem možnost .
  - Chcete-li se začít nechat navigovat k pokladu, který je vám nejbližší, vyberte možnost **Najít další nejbližší**.
  - Chcete-li zadat komentář k hledání pokladu nebo o pokladu samotném, vyberte možnost **Upravit komentář**, zadejte komentář a vyberte možnost .

Jste-li přihlášení na portál [www.geocaching.com](http://www.geocaching.com), nahraje se záznam na váš účet [www.geocaching.com](http://www.geocaching.com) automaticky.

## chirp

Zařízení chirp je malé příslušenství společnosti, které je naprogramováno a ponecháno v pokladu. Garmin K nalezení zařízení chirp v pokladu můžete použít své zařízení.

### Povolení vyhledávání zařízení chirp

- 1 Vyberte možnost .
- 2 Vyberte možnost **Nastavení > Geocaching > Nastavení chirp™**.
- 3 Vyberte možnost **chirp™ Vyhledávání > Zapnuto**.

### Hledání pokladu se zařízením chirp

- 1 Zapněte vyhledávání zařízení chirp a nechte se navigovat k pokladu.  
Jakmile budete v okruhu přibližně 10 metrů (33 stop) od pokladu, který obsahuje zařízení chirp, zobrazí se podrobnosti o zařízení chirp.
- 2 Vyberte možnost **Zobrazit podrobnosti**.
- 3 V případě potřeby vyberte možnost **Jet** a navigujte se k dalšímu bodu na cestě k pokladu.

## Odebrání Live dat o geocache

Můžete odebrat Live data o geocache a nechat si zobrazovat pouze geocache, které jste do zařízení nahráli ručně prostřednictvím počítače.

- 1 Vyberte možnost .
- 2 Vyberte možnost **Nastavení > Geocaching > Geocaching Live > Odebrat Live data**.  
Live data o geocache budou ze zařízení odebrána a nebudou se nadále zobrazovat v seznamu geocache.



## Odebrání registrace zařízení z portálu Geocaching.com

Pokud zařízení darujete nebo prodáte někomu jinému, můžete odstranit jeho registraci na portálu geocaching.

- 1 Vyberte možnost .
- 2 Vyberte možnost **Nastavení > Geocaching > Geocaching Live > Zrušit registraci zařízení**.

## Použití dálkového ovládání inReach

Funkce dálkového ovládání inReach umožňuje ovládat satelitní komunikátor inReach pomocí navigace Montana 700/710.

- 1 Zapněte satelitní komunikátor inReach.
- 2 Na navigaci Montana 700/710 vyberte možnost **Ovl.inReach**.  
**POZNÁMKA:** Tuto aplikaci může být nutné přidat do hlavního menu, aby ji bylo možné vybrat (*Vlastní přizpůsobení hlavního menu, strana 37*).
- 3 V případě potřeby vyberte možnost **Ano**.
- 4 Počkejte, až se navigace Montana 700/710 připojí k satelitnímu komunikátoru inReach.
- 5 Proveďte jednu z následujících akcí:
  - K odeslání oznamovací zprávy vyberte možnost **Odeslat oznamovací zprávu** a zvolte ji ze seznamu.
  - K odeslání textové zprávy vyberte možnost **Nová zpráva**, zvolte kontakty a zadejte text nebo vyberte možnost rychlého textu.
  - Chcete-li odeslat zprávu SOS, zvolte možnost  > **Ano**.  
**POZNÁMKA:** Funkci SOS použijte pouze ve skutečně nouzových situacích.
  - Pokud si chcete zobrazit časovač a ujetou vzdálenost, vyberte ikonu .

## Označení polohy Muž přes palubu a spuštění navigace do této polohy

Než bude možné uložit polohu Muž přes palubu (MOB) a navigovat zpět k ní, musíte přidat aplikaci Muž přes palubu (*Vlastní přizpůsobení hlavního menu, strana 37*).

- 1 Vyberte možnost .
- 2 Vyberte možnost **Muž přes palubu > Spustit**.  
Mapa se otevře a zobrazí trasu do polohy Muž přes palubu (MOB). Ve výchozím nastavení se trasa zobrazuje jako purpurová čára.
- 3 Navigujte pomocí mapy (*Navigace s mapou, strana 13*) nebo kompasu (*Navigace s kompasem, strana 15*).

## Stahování map

Než začnete stahovat mapy do zařízení, musíte se připojit k bezdrátové síti (*Připojení k bezdrátové síti, strana 19*).

- 1 Vyberte možnost **Správce map > Outdoor Maps+**.

**POZNÁMKA:** Tuto aplikaci může být nutné přidat do hlavního menu, aby ji bylo možné vybrat (*Vlastní přizpůsobení hlavního menu, strana 37*).

- 2 Proveďte jednu z následujících akcí:

- Chcete-li stáhnout bezplatná satelitní mapová data (není vyžadováno předplatné), vyberte možnost **Přidat satelitní snímky**.
- Chcete-li si do zařízení stáhnout prémiové mapy a aktivovat předplatné služby Outdoor Maps+, vyberte možnost **Zjistit stav předplatného > Přidat**.

**POZNÁMKA:** Informace o možnosti zakoupení předplatného naleznete na webové stránce [garmin.com/outdoormaps](http://garmin.com/outdoormaps).

- 3 Výběrem možnosti  > **Informace o vrstvách** zobrazíte podrobnosti o vrstvách map.



- 4 Vyberte možnost **Přidat**.

- 5 Proveďte jednu z následujících akcí:

- Pokud si chcete stáhnout konkrétní oblast přímo z mapy, vyberte možnost **Použít mapu**.
- Vyberte oblast hledání z dostupných kategorií.
- Pokud chcete vyhledat lokalitu v blízkosti jiného místa, vyberte možnost  > **Vyhledat v blízkosti**.

- 6 Vyberte možnost **Přidat**.

- 7 V mapě máte tyto možnosti:

- Přetažením mapy můžete zobrazit různé oblasti.
- Přiblížením nebo oddálením dvou prstů přiblížíte nebo oddálíte zobrazení mapy.
- Pomocí tlačítek  a  zobrazení mapy přiblížíte nebo oddálíte.
- Dvojitým klepnutím mapu rychle zvětšíte.

- 8 Vyberte informační panel v horní části obrazovky.

- 9 Chcete-li upravit název stahování mapy, vyberte možnost **Název**.

- 10 Přepínačem zapněte nebo vypněte vrstvy mapy.

Zobrazí se odhadovaná velikost souboru stahované mapy. Je třeba si ověřit, že je v zařízení na mapu dostatek místa.

**TIP:** Klepnutím na název vrstvy mapy si můžete zobrazit více informací o mapových datech.

- 11 Vyberte možnost  > **Stáhnout**.

## Stahování map TopoActive

Než začnete stahovat mapy do zařízení, musíte se připojit k bezdrátové síti (*Připojení k bezdrátové síti, strana 19*).

- 1 Vyberte možnost **Správce map > Mapy TopoActive > Přidat**.

**POZNÁMKA:** Tuto aplikaci může být nutné přidat do hlavního menu, aby ji bylo možné vybrat (*Vlastní přizpůsobení hlavního menu, strana 37*).

- 2 Vyberte mapu.

- 3 Vyberte možnost **Stáhnout**.

## Vytvoření sady map

Máte-li v zařízení nainstalováno více map, můžete si je uspořádat do sad a zvolit, jaké sady map se v zařízení zobrazí.

- 1 Vyberte možnost **Správce map > Sady map > Vytvořit sadu map**.
- 2 Zadejte název sady map.
- 3 Vyberte mapy, které chcete do sady map přidat.
- 4 Vyberte přepínač, který bude každou sadu map zobrazovat a skrývat.

## Úprava sady map

- 1 Vyberte možnost **Správce map > Sady map**.
- 2 Vyberte sadu map.
- 3 Proveďte jednu z následujících akcí:
  - Chcete-li do sady přidat nebo z ní odebrat mapy, vyberte možnost **Upravit**.
  - Chcete-li změnit pořadí sad, vyberte možnost **Přesunout nahoru** nebo **Přesunout dolů**.
  - Chcete-li upravit název sady, vyberte možnost **Přejmenovat**.

## Odstranění sady map

- 1 Vyberte možnost **Správce map > Sady map**.
- 2 Vyberte sadu map.
- 3 Vyberte možnost **Odstranit**.

## Výběr profilu

Při změně aktivit můžete změnit nastavení zařízení změnou profilu.

- 1 Vyberte možnost .
- 2 Vyberte možnost **Změna profilu**.  
**POZNÁMKA:** Tuto aplikaci může být nutné přidat do hlavního menu, aby ji bylo možné vybrat (*Vlastní přizpůsobení hlavního menu, strana 37*).
- 3 Vyberte profil.

## Nastavení varovného alarmu

Varovné alarmy vás upozorní, když budete ve stanovené vzdálenosti od konkrétní polohy.

- 1 Vyberte možnost .
- 2 Vyberte možnost **Varovné alarmy > Vytvořit alarm**.  
**POZNÁMKA:** Tuto aplikaci může být nutné přidat do hlavního menu, aby ji bylo možné vybrat (*Vlastní přizpůsobení hlavního menu, strana 37*).
- 3 Vyberte kategorii.
- 4 Vyberte polohu.
- 5 Vyberte možnost **Použít**.
- 6 Zadejte poloměr.

Jakmile vstoupíte do oblasti, pro kterou je nastaven varovný alarm, ze zařízení zazní zvuk.

## Úprava a odstranění varovného alarmu

- 1 Vyberte možnost .
- 2 Vyberte možnost **Varovné alarmy**.
- 3 Vyberte alarm.
- 4 Vyberte možnost:
  - Chcete-li upravit poloměr, vyberte možnost **Změnit okruh**.
  - Chcete-li zobrazit aktivitu na mapě, vyberte možnost **Mapa**.
  - Chcete-li odstranit alarm, vyberte možnost **Odstranit**.

## Nastavení tónů varovných alarmů

Tóny varovných alarmů lze přizpůsobit.

- 1 Vyberte možnost **Varovné alarmy** >  > **Nastavení varovných tónů**.
- 2 Pro jednotlivé typy zvukových alarmů vyberte tón.

## Vypnutí všech varovných alarmů

Vyberte možnost **Varovné alarmy** >  > **Vypnout všechny alarmy**.

## Stránka Družice

Na stránce družic se zobrazují vaše současná poloha, přesnost systému GPS, polohy družic a síla signálu.

## Nastavení satelitů GPS

Vyberte možnost . Vyberte možnost **Satelit**. Menu možností otevřete volbou položky .

**Použit při zapnutém GPS:** Umožňuje zapnout přijímač GPS.

**Po směru jízdy:** Určuje, zda jsou satelity zobrazeny s kruhy orientovanými podle severu směrem k hornímu okraji obrazovky nebo orientovanými podle aktuální prošlé trasy směrem k hornímu okraji obrazovky.

**Jednobarevný:** Umožňuje vybrat, zda se stránka satelitu zobrazí ve formátu ve více barvách nebo jednobarevně.

**Nastavit polohu na mapě:** Umožní vám označit vaši aktuální polohu na mapě. Tuto polohu můžete použít k vytváření tras nebo vyhledávání uložených poloh.

**Vyhledat AutoLocate:** Vypočítá vaši polohu GPS pomocí funkce Garmin AutoLocate®.

**Nastavení satelitního připojení:** Nastaví možnosti satelitního systému ([Nastavení satelitů, strana 52](#)).

## Bezdrátový příjem a odesílání dat

Než budete moci bezdrátově sdílet data, musíte se přemístit do vzdálenosti maximálně 3 metry (10 stop) od kompatibilního zařízení Garmin.



Vaše navigace může bezdrátově odesílat a přijímat data, jestliže je připojeno k jinému kompatibilnímu zařízení Garmin prostřednictvím technologie ANT+. Můžete sdílet trasové body, geocache, trasy, prošlé trasy a ještě více.

- 1 Vyberte možnost .
- 2 Vyberte možnost **Sdílet bezdrátově**.
- 3 Proveďte jednu z následujících akcí:
  - Vyberte možnost **Odeslat** a vyberte typ dat.
  - Výběr možnosti **Přijmout** vám umožní přijmout data z jiného zařízení. Druhé kompatibilní zařízení se musí pokoušet o odeslání dat.
- 4 Postupujte podle pokynů na displeji.

## Použití dálkového ovládání VIRB

Než budete moci využít funkci dálkového ovládání VIRB, musíte aktivovat nastavení dálkového ovládání kamery VIRB. Další informace najdete v *Návodu k obsluze k přístrojům řady VIRB*.

Funkce dálkového ovládání VIRB vám umožní ovládat kameru VIRB pomocí navigace.

- 1 Zapněte kameru VIRB.
- 2 Na navigaci Montana vyberte možnost **Dálkové ovládání VIRB**.  
**POZNÁMKA:** Tuto aplikaci může být nutné přidat do hlavního menu, aby ji bylo možné vybrat (*Vlastní přizpůsobení hlavního menu, strana 37*).
- 3 Počkejte, až se navigace připojí ke kameře VIRB.
- 4 Proveďte jednu z následujících akcí:
  - Chcete-li nahrávat video, stiskněte tlačítko .
  - Chcete-li pořídit snímek, vyberte možnost .



## Přizpůsobení zařízení

### Přizpůsobení datových polí a palubních desek

Datová pole zobrazují informace o vaší poloze a dalších zadaných údajích. Palubní desky jsou seskupení dat, která mohou být užitečná pro konkrétní nebo obecné činnosti, například pro geocaching.

#### Povolení datových polí mapy

Na mapě lze zobrazit vlastní datová pole.

- 1 V mapě vyberte možnost  > **Nastavení mapy** > **Palubní deska**.
- 2 Vyberte možnost **Velké datové pole**, **Malá datová pole** nebo **Datová pole v rozích**.
- 3 V případě potřeby si můžete datová pole na mapě zobrazit výběrem ikony  v horní části obrazovky.



#### Přizpůsobení datových polí

Abyste mohli datová pole mapy měnit, je třeba je povolit (*Povolení datových polí mapy, strana 50*).

Můžete přizpůsobit datová pole a ovládací panely mapy, kompasu, trasového počítače a výškoměru.

- 1 Na stránce, která zobrazuje datová pole, vyberte datové pole.
- 2 Vyberte kategorii datového pole a datové pole.

#### Přizpůsobení ovládacích panelů

- 1 Vyberte stránku.
- 2 Vyberte možnost:
  - V mapě vyberte možnost  > **Nastavení mapy** > **Palubní deska**.
  - V kompasu nebo trasovém počítači vyberte možnost  > **Změnit palubní desku**.
- 3 Vyberte ovládací panel.



## Otočení obrazovky

Zařízení otáčejte a sledujte zobrazení v horizontálním (na šířku) či vertikálním (na výšku) režimu.

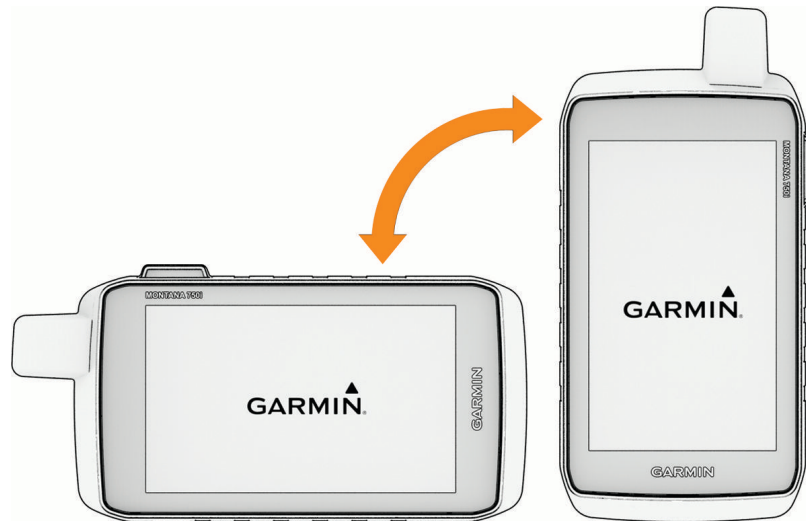

**POZNÁMKA:** Používáte-li funkce inReach zařízení Montana 700i/710i/750i/760i, měli byste jej používat ve vertikálním režimu (na výšku), aby anténa směřovala k obloze.

## Menu nastavení

Vyberte možnost . Vyberte možnost **Nastavení**.

**System:** Umožňuje přizpůsobit si nastavení systému (*Nastavení systému, strana 52*).

**Displej:** Upravuje nastavení podsvícení a displeje (*Nastavení displeje, strana 53*).

**Telefon:** Umožňuje aktivovat technologii Bluetooth, spárovat zařízení s telefonem (*Spárování zařízení s telefonem, strana 19*) a přizpůsobit nastavení telefonu (*Nastavení telefonu, strana 53*).

**Zvuk Bluetooth:** Spáruje navigaci se zvukovým zařízením (*Nastavení Zvuk Bluetooth, strana 53*).

**Wi-Fi:** Umožňuje připojit se k bezdrátovým sítím (*Nastavení funkce Wi-Fi, strana 54*).

**Sledování:** Umožňuje přizpůsobit si nastavení sledování inReach na zařízení Montana 700i/710i/750i/760i (*Nastavení sledování inReach, strana 10*).

**Zprávy:** Umožňuje přizpůsobit si nastavení zpráv inReach na zařízení Montana 700i/710i/750i/760i (*Nastavení zpráv, strana 9*).

**Mapa:** Nastavuje vzhled map (*Nastavení mapy, strana 14*).

**Nahrávání:** Umožňuje vám přizpůsobit si nastavení záznamu aktivit (*Nastavení záznamu, strana 28*).

**Trasování:** Umožňuje přizpůsobit si, jak zařízení počítá trasy u jednotlivých aktivit (*Nastavení trasování, strana 54*).

**Režim Expedice:** Umožňuje přizpůsobit si nastavení pro zapnutí režimu Expedice (*Zapnutí režimu Expedice, strana 54*).

**Trasové body:** Umožňuje vám zadat vlastní předponu u automaticky pojmenovaných trasových bodů.

**Tóny:** Nastavuje zvuky zařízení, například tóny alarmů nebo upozornění (*Nastavení tónů zařízení, strana 54*).

**Směr jízdy:** Umožňuje přizpůsobit si nastavení směru pohybu kompasu (*Nastavení směru pohybu, strana 16*).

**Výškoměr:** Umožňuje přizpůsobit si nastavení výškoměru (*Nastavení výškoměru, strana 17*).

**Fotoaparát:** Upraví nastavení fotoaparátu zařízení Montana 750i/760i (*Nastavení kamery, strana 55*).

**Geocaching:** Umožňuje přizpůsobit si nastavení geocache (*Nastavení pro geocaching, strana 55*).

**Snímače:** Spáruje se zařízením bezdrátové snímače (*Nastavení snímačů, strana 55*).

**Fitness:** Umožňuje přizpůsobit si nastavení záznamu aktivit fitness (*Nastavení aktivit typu fitness, strana 56*).

**Námořní:** Nastaví vzhled námořních dat na mapě (*Námořní nastavení, strana 56*).

**Menu:** Umožňuje přizpůsobit si menu zařízení (*Nastavení menu, strana 56*).

**Formát souřadnic:** Nastaví formát geografických souřadnic a možnosti data (*Nastavení formátu souřadnic, strana 57*).

**Jednotky:** Slouží k nastavení měrných jednotek používaných v zařízení (*Změna měrných jednotek, strana 57*).

**Čas:** Upraví nastavení času (*Nastavení času, strana 57*).

**Usnadnění ovládání:** Upraví nastavení přístupnosti (*Nastavení přístupnosti, strana 57*).

**Profily:** Umožňuje vám přizpůsobit si a vytvářet nové profily aktivit (*Profily, strana 58*).

**Vynulovat:** Umožňuje vynulování uživatelských dat a nastavení (*Vynulování dat a nastavení, strana 59*).

**Informace:** Zobrazí informace o zařízení, jako je ID zařízení, verze softwaru, informace o předpisech a licenční dohodu (*Zobrazení elektronického štítku s informacemi o předpisech a údajích o kompatibilitě, strana 60*).

## Nastavení systému

Vyberte možnost **Nastavení > Systém**.

**Satelit:** Umožňuje upravit nastavení satelitního systému (*Nastavení satelitů, strana 52*).

**Jazyk:** Nastaví v zařízení jazyk textu a jazyk pro hlasové výzvy.

**POZNÁMKA:** Změna jazyka textu nezpůsobí změnu jazyka dat zadaných uživatelem nebo mapových dat.

**Zapínací tlačítko:** Umožňuje přidělovat zkratky zapínacímu tlačítku (*Přizpůsobení zapínacího tlačítka, strana 52*).

**Rozšířené nastavení:** Nastavuje režim napájení při připojení nebo odpojení od externího napájení a nastavuje režim komunikačního rozhraní (*Nastavení rozhraní, strana 53*).

**Záznam RINEX:** Umožňuje zařízení zapisovat data Receiver Independent Exchange Format (RINEX) do systémového souboru. RINEX je formát výměny dat pro nezpracovaná data satelitního navigačního systému.

**Typ baterií AA:** Slouží k nastavení typu baterie zařízení Montana 700/710.

**POZNÁMKA:** Toto nastavení se objeví, pouze pokud je v zařízení Montana 700/710 nainstalován volitelný bateriový modul AA.

## Nastavení satelitů

Vyberte možnost **Nastavení > Systém > Satelit**.

**Satelitní systém:** Umožňuje nastavit satelitní systém na režim GPS, GPS a jiný satelitní systém (*GPS a jiné satelitní systémy, strana 52*) nebo Ukázkový režim (GPS vypnuto).

**WAAS/EGNOS:** Slouží k nastavení zpřesňování pozice satelitního systému na WAAS/EGNOS (Wide Area Augmentation System/European Geostationary Navigation Overlay Service). Další informace o systému WAAS najdete na stránce [garmin.com/aboutGPS](http://garmin.com/aboutGPS).

## GPS a jiné satelitní systémy

Použití GPS v kombinaci s dalším satelitním systémem nabízí vyšší výkonnost v obtížném prostředí a rychlejší vyhledání pozice, než kdybyste použili pouze systém GPS. Současné využívání více systémů však může snižovat výdrž baterií více, než používání pouhého systému GPS.

Zařízení může používat následující globální satelitní navigační systémy (GNSS): Některé satelitní systémy nejsou k dispozici u všech modelů zařízení.

**POZNÁMKA:** Polohu satelitů a dostupné satelitní systémy si můžete zobrazit na stránce satelitů (*Stránka Družice, strana 49*).

**GPS:** Satelitní systém provozovaný USA.

**GLONASS:** Satelitní systém provozovaný Ruskem.

**GALILEO:** Satelitní systém provozovaný Evropskou kosmickou agenturou (ESA).

## Přizpůsobení zapínacího tlačítka

Zapínací tlačítko můžete přizpůsobit tak, aby umožňovalo rychlý přístup k menu, aplikacím nebo jiným funkcím zařízení.

- 1 Vyberte možnost **Nastavení > Systém > Zapínací tlačítko**.
- 2 Vyberte možnost **Jedno klepnutí** nebo **Dvojitě klepnutí**.
- 3 Vyberte možnost.

## Nastavení rozhraní

Vyberte možnost **Nastavení** > **Systém** > **Rozšířené nastavení** > **Rozhraní**.

**POZNÁMKA:** Ne všechny možnosti jsou k dispozici na všech modelech produktu.

**Garmin Spanner:** Umožňuje použít port USB zařízení ve většině mapovacích programů podporujících normu NMEA 0183 vytvořením virtuálního sériového portu.

**Garmin:** Slouží k nastavení vlastního formátu společnosti Garmin pro výměnu dat trasových bodů, tras a prošlých tras s počítačem.

**Vst./výst. NMEA:** Slouží k nastavení zařízení pro použití vstupu a výstupu podle normy NMEA 0183.

**Textový výstup:** Poskytuje prostý textový výstup informací o poloze a rychlosti ve formátu ASCII.

**MTP:** Pro přístup k souborovému systému zařízení nastaví použití protokolu MTP (Media Transfer Protocol) namísto režimu velkokapacitního paměťového úložiště.

**POZNÁMKA:** Navigace Montana 710/710i/760i podporují pouze režim přenosu souborů MTP.

## Nastavení displeje

Vyberte možnost **Nastavení** > **Displej**.

**Prodleva podsvícení:** Umožňuje nastavit, za jak dlouho bude podsvícení vypnuto.

**Uzamčení orientace:** Zamkne orientaci obrazovky na výšku nebo na šířku, nebo umožní nastavit automatickou změnu orientace obrazovky v závislosti na orientaci zařízení.

**Automatický zámek displeje:** Nastavení automatického zamykání obrazovky.

**Úspora energie baterie:** Po vypršení časového limitu podsvícení vypne obrazovku, čímž šetří energii baterie a prodlužuje její životnost (*Zapínání režimu úspory baterie, strana 53*).

**Vzhled:** Nastavuje zobrazované barvy zvýraznění pro den a noc (*Nastavení vzhledu, strana 53*).

### Zapínání režimu úspory baterie

Pokud chcete prodloužit životnost baterie, můžete použít režim úspory baterie.

Vyberte možnost **Nastavení** > **Displej** > **Úspora energie baterie** > **Zapnuto**.

Po vypršení časového limitu podsvícení dojde v režimu úspory baterie k vypnutí obrazovky. Výběrem možnosti **ⓘ** můžete obrazovku zapnout a poklepnutím na možnost **ⓘ** zobrazit stránku Stav.

### Nastavení vzhledu

Vyberte možnost **Nastavení** > **Displej** > **Vzhled**.

**Režim:** Nastaví světlé pozadí, tmavé pozadí, nebo mezi nimi automaticky přepíná na základě doby východu a západu slunce pro vaši aktuální polohu.

**Denní barvy:** Nastaví barvu pro výběr položek provedený v denním režimu.

**Noční barvy:** Nastaví barvu pro výběr položek provedený v nočním režimu.

**Ovládací prvky na šířku:** V případě, že je nastaven režim na šířku, umístí ovládací prvky na obrazovce nalevo nebo napravo.

### Nastavení telefonu

Vyberte možnost . Vyberte možnost **Nastavení** > **Telefon**.

**Stav:** Podporuje technologii Bluetooth a ukazuje aktuální stav připojení.

**Oznámení:** Ukazuje a skrývá upozornění pro telefon.

**Zapomenout telefon:** Odebere propojený telefon. Tato možnost je k dispozici pouze po spárování telefonu.

### Nastavení Zvuk Bluetooth

Vyberte možnost . Vyberte možnost **Nastavení** > **Zvuk Bluetooth**.

**Zvukové zařízení:** Umožňuje spárovat zařízení s bezdrátovou soupravou headset (*Párování bezdrátové soupravy headset se zařízením, strana 20*).

## Nastavení funkce Wi-Fi

Vyberte možnost . Vyberte možnost **Nastavení > Wi-Fi**.

**Wi-Fi:** Aktivuje technologii bezdrátového internetového spojení.

**Přidat síť:** Umožňuje vyhledat bezdrátovou internetovou síť a připojit se k ní.

## Nastavení trasování

Dostupné možnosti nastavení trasy závisí na tom, zda je zapnuta možnost Přímé trasování.

Vyberte možnost . Vyberte možnost **Nastavení > Trasování**.

**Přímé trasování:** Zapíná a vypíná přímé trasování. Přímé trasování počítá co nejpřímější trasu k cíli.

**Aktivita:** Slouží k nastavení aktivity během trasování. Navigace vypočítá trasy optimalizované pro typ prováděné činnosti.

**Způsob navigace po trase:** Nastaví způsob použitý k výpočtu tras. Možnost Přímá cesta se používá k navigaci z bodu A do bodu B bez přepočítávání. Možnost Silnice a stezky upravuje trasu v souladu s mapovými daty a podle potřeby provádí přepočítávání. Možnost Na dotaz zobrazí výzvu k výběru požadované navigační metody vždy, když chcete navigovat.

**Upozornění trasy:** Zapne nebo vypne upozornění trasy. Navigace vás upozorní, když se odchýlíte od trasy, a znovu vás upozorní, když se na ni vrátíte.

**Trasování podle oblíbenosti:** Vypočítá trasy podle nejoblíbenějších běhů a jízd ze služby Garmin Connect.

**Přechody trasy:** Slouží k nastavení způsobu, jakým navigace trasuje z jednoho bodu trasy k druhému. Toto nastavení je k dispozici pouze pro některé aktivity. Možnost Vzdálenost zajišťuje nasměrování k dalšímu bodu na trase, pokud se nacházíte ve stanovené vzdálenosti od aktuálního bodu.

**Rozšířené nastavení:** Umožňuje přizpůsobení dalších nastavení trasování ([Pokročilá nastavení trasování, strana 54](#)).

## Pokročilá nastavení trasování

Vyberte možnost . Vyberte možnost **Nastavení > Trasování > Rozšířené nastavení**.

**Zamknout na silnici:** Uzamkne modrý trojúhelník, který představuje vaši pozici na mapě, na nejbližší silnici. Tato funkce je vhodná především při jízdě nebo navigování po silnici.

**Metoda výpočtu:** Nastaví způsob použitý pro výpočet trasy.

**Přepočet trasy:** Nastaví předvolby přepočtu při navigaci mimo aktivní trasu.

**Nastavení objížděk:** Určuje typy silnic, terénu a způsobů pohybu, které chcete při navigování vyloučit.

## Zapnutí režimu Expedice

Pokud chcete prodloužit životnost baterie, můžete použít režim Expedice. V režimu Expedice se obrazovka vypne, zařízení přejde do úsporného režimu a bude shromažďovat méně bodů GPS prošlé trasy.

1 Vyberte možnost .

2 Vyberte možnost **Nastavení > Režim Expedice**.

3 Vyberte možnost:

- Chcete-li, aby vás zařízení vyzvalo k zapnutí režimu Expedice, když je vypnete, zvolte možnost **Na dotaz**.
- Chcete-li, aby se režim Expedice zapnul automaticky po dvou minutách nečinnosti, zvolte možnost **Automaticky**.
- Chcete-li, aby se režim Expedice nezapínal nikdy, zvolte možnost **Nikdy**.

## Nastavení tónů zařízení

Je možné přizpůsobit tóny pro zprávy, upozornění před odbočkou a alarmy.

1 Vyberte možnost **Nastavení > Tóny > Tóny > Zapnuto**.

2 Vyberte tón pro každý zvukový signál.

## Nastavení kamery

Vyberte možnost **Nastavení** > **Fotoaparát**.

**Uložit fotografie do:** Nastaví umístění pro ukládání fotografií.

**Pokyny k fotoaparátu:** Zobrazí stručné pokyny k pořízení fotografií.

## Nastavení pro geocaching

Vyberte možnost . Vyberte možnost **Nastavení** > **Geocaching**.

**Geocaching Live:** Umožňuje odstranit ze zařízení aktuální data o pokladech a odstranit registraci zařízení ze stránky geocaching.com (*Odebrání Live dat o geocache, strana 45, Odebrání registrace zařízení z portálu Geocaching.com, strana 46*).

**Styl geocache:** Umožňuje zobrazit seznam pokladů podle názvů nebo kódů.

**Nastavení chirp™:** Umožňuje zapnout vyhledávání zařízení chirp a naprogramovat příslušenství chirp (*chirp, strana 45*).

**Nastavení filtru:** Můžete si vytvořit a uložit vlastní filtry pro poklady (*Uložení vlastního filtru pokladů, strana 44*).

**Nalezené geocache:** Umožňuje zadat počet nalezených pokladů. Tento počet se automaticky zvyšuje se zvyšujícím se počtem zaznamenaných nalezených pokladů (*Zaznamenání pokusu, strana 45*).

**Alarm blízkosti geocache:** Umožňuje nastavit zvukové upozornění, které zazní, budete-li se nacházet ve stanovené vzdálenosti od pokladu.

## Nastavení snímačů

Vyberte možnost . Vyberte možnost **Nastavení** > **Snímače**.

**Fitness:** Umožňuje vám spárovat příslušenství typu fitness, včetně snímače srdečního tepu a snímače rychlosti a kadence.

**Snímač Tempe:** Umožňuje spárovat snímač teploty tempe™.

**XERO:** Umožňuje aktivovat nebo deaktivovat sdílení a nastavit sdílení jako veřejné nebo soukromé.

**POZNÁMKA:** Můžete sdílet svou pozici z kompatibilního zařízení Xero.

**DogTrack:** Umožňuje příjem dat z kompatibilního přenosného zařízení pro sledování psů (*Sledování psů, strana 40*).

**Applied Ballistics:** Můžete použít zařízení Applied Ballistics®, jako např. dálkoměry nebo snímače větru, a na navigaci zobrazit další balistické informace.

**Ovl.inReach:** Umožňuje aktivovat nebo deaktivovat funkci dálkového ovládání inReach a ověření zařízení Montana 700i/710i/750i/760i.

**POZNÁMKA:** Můžete spárovat kompatibilní zařízení Garmin a používat ho ke vzdálenému odesílání zpráv ze zařízení Montana 700i/710i/750i/760i.

## Párování bezdrátových snímačů

Před pokusem o párování si musíte nasadit snímač srdečního tepu nebo instalovat snímač.

Navigaci můžete spárovat s bezdrátovými snímači s pomocí ANT+ nebo technologie Bluetooth. K navigaci můžete například připojit snímač srdečního tepu. Další informace o kompatibilitě a nákupu volitelných snímačů najdete na webu [buy.garmin.com](http://buy.garmin.com).

1 Umístěte navigaci do vzdálenosti 3 m (10 stop) od snímače.

**POZNÁMKA:** Během párování zachovejte vzdálenost 10 m (33 stop) od ostatních snímačů.

2 Vyberte možnost .

3 Vyberte možnost **Nastavení** > **Snímače**.

4 Vyberte typ snímače.

5 Vyberte možnost **Vyhledávání nových**.

Pokud dojde ke párování snímače s vaší navigací, změní se stav snímače z Vyhledávání na Připojeno.

## Nastavení aktivit typu fitness

Vyberte možnost . Vyberte možnost **Nastavení > Fitness**.



**Auto Lap:** Nastaví automatické označování okruhu po určité vzdálenosti.

**Uživatel:** Nastaví profilové informace uživatele. Navigace pomocí těchto údajů vypočítává přesné údaje o tréninku v Garmin Connect.

**Zóny ST:** Nastaví pět zón srdečního tepu a váš maximální srdeční tep pro aktivity fitness.

### Označování okruhů podle vzdálenosti

Funkce Auto Lap® umožňuje automaticky označovat okruhy na určité vzdálenosti. Tato funkce je užitečná pro srovnávání vašich výkonů v různých částech aktivity.

- 1 Vyberte možnost .
- 2 Vyberte možnost **Nastavení > Fitness > Auto Lap**.
- 3 Zadejte hodnotu a vyberte možnost .

### Nastavení fitness profilu uživatele

Zařízení používá informace, které jste o sobě zadali, pro výpočet přesných dat. Následující informace uživatelského profilu můžete upravovat: pohlaví, věk, hmotnost, výška a celoživotní sportovec ([Informace o položce Celoživotní sportovec, strana 56](#)).

- 1 Vyberte možnost **Nastavení > Fitness > Uživatel**.
- 2 Upravte nastavení.

### Informace o položce Celoživotní sportovec

Za celoživotní sportovce jsou pokládány osoby, které intenzivně trénovaly po dobu mnoha let (s výjimkou lehkých zranění) a mají klidový srdeční tep 60 tepů za minutu (bpm) nebo nižší.

### Námořní nastavení



Vyberte možnost . Vyberte možnost **Nastavení > Námořní**.

**Režim námořní mapy:** Slouží k nastavení typu mapy, kterou zařízení používá při zobrazování námořních dat. Námořní slouží k zobrazení různých funkcí map v různých barvách, takže jsou námořní body zájmu lépe čitelné a mapa odpovídá způsobu, jakým jsou zakresleny papírové mapy. Rybolov (vyžaduje námořní mapy) slouží k zobrazení podrobných obrysů dna a naměřené hloubky a jednoduššímu zobrazení mapy pro optimální použití při rybolovu.

**Vzhled:** Slouží k nastavení vzhledu pomůcek námořní navigace na mapě.

**Námořní alarmy:** Slouží k nastavení výstrahy po překročení zadané vzdálenosti nesení proudem při zakotvení, při odchýlení od kurzu o zadanou vzdálenost a v případě, že se dostanete do oblasti s určitou hloubkou ([Nastavení námořních výstrah, strana 56](#)).

### Nastavení námořních výstrah

- 1 Vyberte možnost .
- 2 Vyberte možnost **Nastavení > Námořní > Námořní alarmy**.
- 3 Vyberte typ výstrahy.
- 4 Zadejte vzdálenost a vyberte možnost .

### Nastavení menu

Vyberte možnost . Vyberte možnost **Nastavení > Menu**.

**Styl menu:** Změny vzhledu hlavního menu.

**Hlavní menu:** Umožňuje přesunovat, přidávat a odstraňovat položky v hlavním menu ([Vlastní přizpůsobení hlavního menu, strana 37](#)).

**Oblíbené:** Umožňuje přesunovat, přidávat a odstraňovat položky na panelu Oblíbené ([Přizpůsobení panelu Oblíbené, strana 57](#)).

**Nastavení:** Mění pořadí položek v menu nastavení.

**Kam vést?:** Mění pořadí položek v menu Hledat.

## Přizpůsobení panelu Oblíbené

V panelu Oblíbené můžete přidávat a odebírat položky a měnit jejich pořadí.

- Podržte libovolnou ikonu v panelu Oblíbené a přetáhněte ji na nové místo.
- Vyberte možnost **Nastavení** > **Menu** > **Oblíbené** a vyberte položku, u které chcete změnit pořadí nebo kterou chcete z panelu Oblíbené odebrat.
- Chcete-li přidat do panelu Oblíbené novou položku, odeberte z panelu Oblíbené stávající položku a vyberte možnost **Přidat stránku**.

## Nastavení formátu souřadnic

**POZNÁMKA:** Neměňte formát souřadnic ani elipsoidový souřadnicový systém, pokud nebudete používat mapu, která určuje souřadnice v odlišném formátu.

Vyberte možnost . Vyberte možnost **Nastavení** > **Formát souřadnic**.

**Formát souřadnic:** Slouží k nastavení formátu souřadnic, v němž se objeví souřadnice polohy.

**Datum mapy:** Slouží k nastavení souřadnicového systému, v němž je mapa sestavena.

**Sféroid:** Zobrazí souřadnicový systém používaný zařízením. Výchozí souřadnicový systém je WGS 84.

## Změna měrných jednotek

1 Vyberte možnost .

2 Vyberte možnost **Nastavení** > **Jednotky**.

3 Vyberte možnost:

- Chcete-li změnit jednotky měření rychlosti a vzdálenosti, vyberte možnost **Rychlost/vzdálenost**.
- Chcete-li změnit jednotky měření vertikální rychlosti, vyberte možnost **VERTIKÁLNÍ RYCHLOST**.
- Chcete-li změnit měrné jednotky nadmořské výšky, vyberte možnost **Nadm. výška** > **Nadm. výška**.
- Chcete-li změnit jednotky měření hloubky, vyberte možnost **Nadm. výška** > **Hloubka**.
- Chcete-li změnit jednotky měření teploty, vyberte možnost **Teplota**.
- Chcete-li změnit jednotky měření tlaku, vyberte možnost **Tlak**.

4 Vyberte měrnou jednotku.

## Nastavení času

Vyberte možnost . Vyberte možnost **Nastavení** > **Čas**.

**Formát času:** Slouží k nastavení zařízení na 12hodinový nebo 24hodinový formát.

**Časové pásmo:** Slouží k nastavení časové zóny zařízení. Možnost Automatický zajistí automatické nastavení časové zóny podle vaší pozice GPS.

**Letní čas:** Nastavení přepnutí na letní čas.

## Nastavení přístupnosti

Vyberte možnost **Nastavení** > **Usnadnění ovládání**.

**Citlivost na dotek:** Nastavte citlivost dotykové obrazovky (*Nastavení citlivosti dotykové obrazovky, strana 57*).

**Zobrazit velikost textu:** Upravuje velikost textu.

**Ovládací prvky procházení:** Pokud má menu, seznam nebo tabulka možnost posouvání, přidá posuvné šipky.

## Nastavení citlivosti dotykové obrazovky

Citlivost dotykové obrazovky můžete přizpůsobit svým aktivitám.

1 Vyberte možnost **Nastavení** > **Usnadnění ovládání** > **Citlivost na dotek**.

2 Vyberte možnost.

**TIP:** Nastavení citlivosti dotykové obrazovky můžete otestovat v rukavicích nebo bez nich, podle aktivity.

## Profily

Profily jsou soubor nastavení umožňující optimalizovat zařízení podle toho, jakým způsobem ho používáte. Pokud zařízení používáte například pro lov, nastavení a zobrazení jsou jiné, než když je používáte pro geocaching.

Když používáte profil a změníte nastavení, jako jsou datová pole nebo měrné jednotky, jsou změny automaticky uloženy jako součást profilu.

### Vytvoření vlastního profilu

Pokud vašim potřebám v souvislosti s aktivitou nebo cestou nevyhovuje žádný z předinstalovaných profilů, můžete si vytvořit vlastní profil s jedinečnými nastaveními a datovými poli.

- 1 Vyberte možnost .
- 2 Vyberte možnost **Nastavení > Profily > Vytvořit profil > OK**.  
Vytvoří se nový profil s výchozím názvem a číslem. Například Profil 10. Nový profil se stane aktivním profilem.
- 3 Vyberte nový profil.
- 4 Vyberte možnost:
  - Upravte výchozí název profilu (*Úprava názvu profilu, strana 58*).
  - Podle potřeby přizpůsobte nastavení (*Menu nastavení, strana 51*).
  - Podle potřeby přizpůsobte datová pole (*Přizpůsobení datových polí, strana 50*).

Veškeré vámi provedené změny nastavení a datových polí se automaticky uloží do aktivního profilu.

### Úprava názvu profilu

- 1 Vyberte možnost .
- 2 Vyberte možnost **Nastavení > Profily**.
- 3 Vyberte profil.
- 4 Vyberte možnost **Upravit název**.
- 5 Zadejte nový název.

### Odstranění profilu

**POZNÁMKA:** Profil nelze odstranit, pokud je právě používán.

- 1 Vyberte možnost .
- 2 Vyberte možnost **Nastavení > Profily**.
- 3 Vyberte profil.
- 4 Vyberte možnost **Odstranit**.

### Nastavení profilů držáku

Ke každé možnosti upevnění může být přiřazen vlastní profil.

- 1 Vyberte možnost **Nastavení > Profily >  > Nastavit profily držáku**.
- 2 Vyberte možnost upevnění.
- 3 Vyberte profil.



## Vynulování dat a nastavení

- 1 Vyberte možnost .
- 2 Vyberte možnost **Nastavení > Vynulovat**.
- 3 Vyberte možnost:
  - Chcete-li vynulovat data z konkrétní cesty, například vzdálenost nebo průměrné hodnoty, vyberte možnost **Vynulovat data trasy**.
  - Chcete-li vymazat všechny trasové body, vyberte možnost **Odstranit všechny trasové body**.
  - Chcete-li vymazat data od zahájení současné aktivity, vyberte možnost **Vymazat aktuální aktivitu**.  
**POZNÁMKA:** Zařízení bude data pro danou aktivitu i nadále nahrávat.
  - Chcete-li pouze obnovit nastavení aktuálního profilu aktivity na výchozí tovární hodnoty, vyberte možnost **Smazat nast. profilu**.
  - Chcete-li obnovit veškerá nastavení a profily zařízení na výchozí tovární hodnoty, vyberte možnost **Vynul. vš. nastav.**.  
**POZNÁMKA:** Smazáním všech nastavení dojde k odstranění všech aktivit hledání pokladů ze zařízení. Neodstraní se tím uložená uživatelská data, jako jsou prošlé trasy a trasové body.
  - Chcete-li odstranit veškerá uložená uživatelská data a obnovit všechna nastavení zařízení na výchozí tovární hodnoty, vyberte možnost **Odstranit vše**.  
**POZNÁMKA:** Odstraněním všech nastavení dojde ke smazání vašich osobních údajů, historie a uložených uživatelských dat včetně prošlých tras a trasových bodů.

## Obnovení výchozích nastavení stránky

- 1 Otevřete stránku, pro kterou budete obnovovat nastavení.
- 2 Vyberte možnost  > **Obn. vých. hodnoty**.

# Informace o zařízení

## Aktualizace produktů

Na počítači si nainstalujte aplikaci Garmin Express ([www.garmin.com/express](http://www.garmin.com/express)). Na smartphonu si můžete nainstalovat aplikaci Garmin Explore a nahrávat své trasové body, trasy, prošlé trasy a aktivity.

Služba Garmin Express poskytuje snadný přístup k následujícím službám pro zařízení Garmin:

- Aktualizace softwaru
- Aktualizace mapy
- Registrace produktu

## Nastavení Garmin Express

- 1 Připojte zařízení k počítači pomocí kabelu USB.
- 2 Přejděte na adresu [garmin.com/express](http://garmin.com/express).
- 3 Postupujte podle pokynů na obrazovce.

## Další informace

Další informace o tomto produktu naleznete na webové stránce Garmin.

- Na stránce [support.garmin.com](http://support.garmin.com) najdete další návody, články a aktualizace softwaru.
- Přejděte na adresu [buy.garmin.com](http://buy.garmin.com) nebo požádejte svého prodejce Garmin o informace o volitelném příslušenství a náhradních dílech.

## Zobrazení elektronického štítku s informacemi o předpisech a údajích o kompatibilitě

Štítek pro toto zařízení existuje v elektronické podobě. Elektronický štítek může uvádět informace o předpisech, například identifikační čísla poskytnutá úřadem FCC nebo regionální označení shody, číslo IMEI, a také příslušné licenční informace a údaje o produktu.

- 1 Vyberte možnost .
- 2 Vyberte možnost **Nastavení**.
- 3 Vyberte možnost **Informace**.

## Instalace baterií AA

Namísto dodané lithium-iontové baterie (*Instalace lithiové baterie, strana 3*) můžete použít tři baterie AA s volitelným bateriovým modulem AA (není součástí dodávky). Je to užitečné, když jste na cestě a nemůžete lithium-iontovou baterii nabít. K zajištění nejlepších výsledků doporučuje společnost Garmin lithiové baterie AA.

**POZNÁMKA:** Volitelný bateriový modul AA je kompatibilní pouze se zařízením Montana 700/710.

- 1 Otočením D-kroužku proti směru hodinových ručiček vyjměte lithium-iontovou baterii ze zařízení Montana 700/710.
- 2 Posunutím západky otevřete bateriový modul AA.

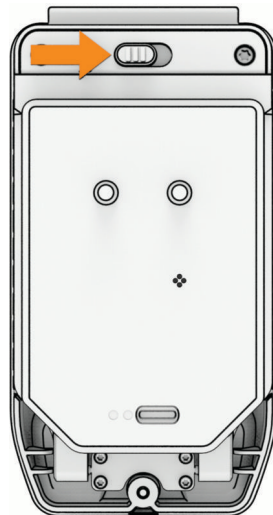

- 3 Vložte tři baterie AA, přičemž dbejte na správnou polaritu. Bateriový modul zavřete.

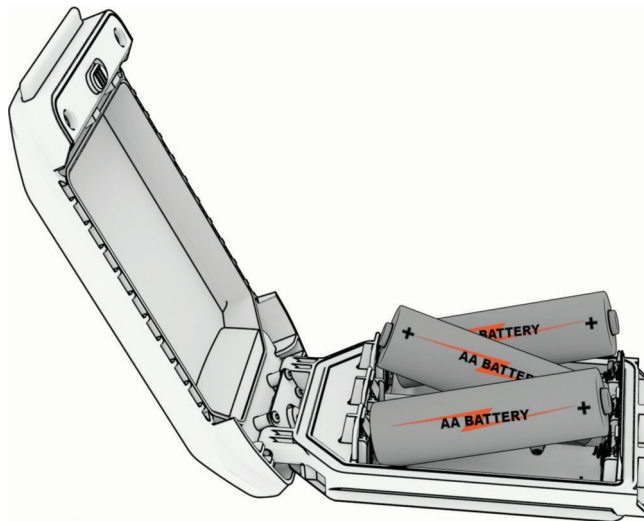

- 4 Vložte do zadní části zařízení bateriový modul AA, otočte D-kroužkem ve směru hodinových ručiček a sklopte D-kroužek na zadní stranu zařízení.

- 5 Stiskněte tlačítko ①.
- 6 Vyberte možnost **Nastavení > Systém > Typ baterií AA**.
- 7 Vyberte možnost **Alkalické, Lithium, NiMH** nebo **Předem nabitá NiMH**.

#### OZNÁMENÍ

Pokud baterie nepoužíváte, vyjměte je z bateriového modulu a modul uschovejte na suchém místě, abyste zabránili korozi.

## Péče o zařízení

#### OZNÁMENÍ

Neskladujte zařízení na místech, která jsou vystavena zvýšenému působení extrémních teplot, protože by mohlo dojít k jeho poškození.

Nikdy nepoužívejte pro ovládání dotykové obrazovky tvrdé nebo ostré předměty, mohlo by dojít k jejímu poškození.

Nepoužívejte chemické čističe, rozpouštědla, opalovací krémy ani odpuzovače hmyzu, protože by mohly poškodit plastové součásti a koncovky.

Bezpečně upevněte ochranný kryt, aby nedošlo k poškození portu USB.

Bezpečně upevněte ochranný kryt, aby nedošlo k poškození portu externí antény.

Nezobrazujte zařízení působení extrémních otřesů a hrubému zacházení, protože by mohlo dojít ke snížení životnosti produktu.

## Čištění zařízení

- 1 Otřete zařízení pomocí tkaniny namočené v roztoku jemného čisticího prostředku.
- 2 Otřete zařízení do sucha.

Po vyčištění nechte zařízení zcela uschnout.

## Čištění portu USB

- 1 Vypněte zařízení a odpojte je od napájení.
- 2 Vyčistěte port USB měkkým, čistým hadříkem bez chloupků nebo bavlněnou tyčinkou.  
**POZNÁMKA:** Hadřík nebo tyčinku můžete v případě potřeby navlhčit izopropylalkoholem.
- 3 Než zařízení znovu připojíte k napájení, počkejte, až port úplně vyschne.

## Čištění dotykové obrazovky

- 1 Použijte jemnou, čistou tkaninu, která nepouští chloupky.
- 2 V případě potřeby tkaninu lehce navlhčete vodou.
- 3 Pokud používáte vlhkou tkaninu, vypněte zařízení a odpojte zařízení od zdroje napájení.
- 4 Jemně tkaninou otřete obrazovku.

## Správa dat

**POZNÁMKA:** Toto zařízení není kompatibilní se systémy Windows® 95, 98, Me, Windows NT® a Mac® OS 10.3 a staršími.

## Typy souborů

Přenosné zařízení podporuje následující typy souborů:

- Soubory z Garmin Explore.
- Soubory tras, prošlých tras a trasových bodů ve formátu GPX.
- Soubory s geocache ve formátu GPX (*Stahování geocache pomocí počítače, strana 42*).
- Trasy, aktivity a polohy (trasové body) ve formátu FIT.
- Soubory fotografií ve formátu JPEG.
- Soubory uživatelských bodů zájmů GPI z aplikace Garmin POI Loader. Přejděte na adresu [www.garmin.com/products/poiloader](http://www.garmin.com/products/poiloader).

## Instalace paměťové karty

### ⚠ VAROVÁNÍ

K vyjmutí vyměnitelných baterií nepoužívejte ostré předměty.

Do zařízení můžete instalovat paměťovou kartu microSD s kapacitou až 32 GB jako doplňkové úložiště nebo pro nahrání předem uložených map.

- 1 Otočte D-kroužkem proti směru hodinových ručiček a tahem vyjměte bateriový modul.
- 2 Držák karty ① posuňte do pozice  a zvedněte jej.
- 3 Vložte paměťovou kartu tak, aby zlaté kontakty směřovaly dolů.

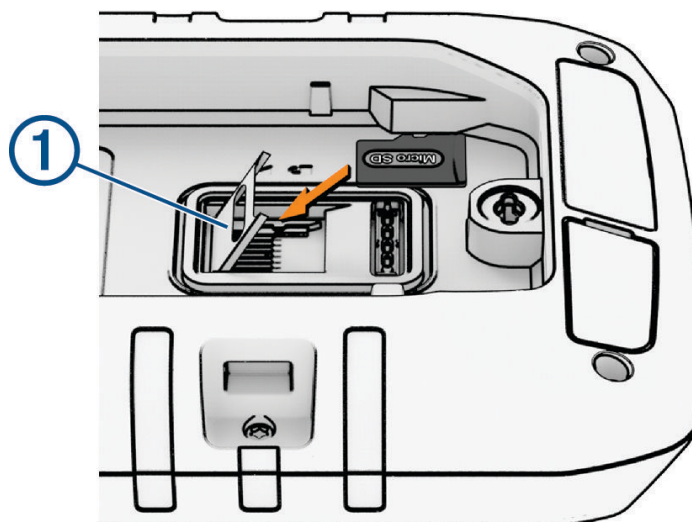

- 4 Zavřete držák karet.
- 5 Posuňte držák karty do pozice  a tím ho zajistěte.
- 6 Vyměňte baterie.

## Připojení zařízení k počítači

### OZNÁMENÍ

Před nabíjením nebo připojením k počítači důkladně vysušte z důvodu ochrany před korozí port USB, ochranný kryt a okolní oblast.

- 1 Vytáhněte ochranný kryt z portu USB.
- 2 Zapojte jeden konektor kabelu do portu USB zařízení.
- 3 Druhý konektor kabelu zapojte do portu USB počítače.

Zařízení a paměťová karta (volitelná) se objeví jako vyměnitelné jednotky ve složce Tento počítač v počítačích se systémem Windows a jako připojené svazky v počítačích se systémem Mac.

## Přenos souborů do zařízení

### 1 Připojte zařízení k počítači.

U počítačů se systémem Windows se zařízení zobrazí jako vyměnitelný disk nebo přenosné zařízení a paměťová karta se může zobrazit jako druhý vyměnitelný disk. U počítačů Mac se zařízení a paměťová karta zobrazí jako připojené svazky.

**POZNÁMKA:** Některé počítače s více síťovými jednotkami nemusí zobrazit jednotky zařízení správně. Informace o mapování jednotky naleznete v dokumentaci k operačnímu systému.

### 2 V počítači otevřete prohlížeč souborů.

### 3 Vyberte soubor.

### 4 Vyberte možnost **Upravit** > **Kopírovat**.

### 5 Otevřete přenosné zařízení, jednotku nebo svazek pro zařízení nebo paměťovou kartu.

### 6 Procházením vyhledejte složku.

### 7 Vyberte možnost **Upravit** > **Vložit**.

Soubor se objeví v seznamu souborů v paměti zařízení nebo na paměťové kartě.

## Odstranění souborů

### OZNÁMENÍ

Pokud neznáte účel souboru, neodstraňujte jej. Paměť zařízení obsahuje důležité systémové soubory, které by neměly být odstraněny.

### 1 Otevřete jednotku nebo svazek **Garmin**.

### 2 V případě potřeby otevřete složku nebo svazek.

### 3 Vyberte soubor.

### 4 Stiskněte klávesu **Delete** na klávesnici.

## Použití funkce Garmin Connect

### 1 Připojte zařízení k počítači pomocí kabelu USB.

### 2 Přejděte na [connect.garmin.com](https://connect.garmin.com).

### 3 Postupujte podle pokynů na obrazovce.

## Odpojení kabelu USB

Pokud je zařízení připojeno k počítači jako vyměnitelná jednotka nebo svazek, je nutné zařízení bezpečně odpojit od počítače, abyste předešli ztrátě dat. Pokud je zařízení připojeno k počítači Windows v přenosném režimu, není třeba je bezpečně odpojovat.

### 1 Dokončete následující krok:

- V počítači Windows vyberte ikonu **Bezpečně odebrat hardware** v hlavním panelu systému a zvolte zařízení.
- V počítači Apple® vyberte zařízení a poté možnost **File** > **Eject**.

### 2 Odpojte kabel od svého počítače.

## Technické údaje

|  |   |
|--|---|
| Typ baterie modelu Montana 700i/710i/750i/760i       | Dobíjecí lithiová baterie   |
| Typ baterie modelu Montana 700/710                   | Dobíjecí lithium-iontová baterie nebo tři baterie AA (NiMH, alkalické nebo lithiové). Doporučují se baterie lithiové.<br><b>POZNÁMKA:</b> Volitelný bateriový modul AA není součástí dodávky.   |
| Výdrž baterie modelu Montana 710i/760i               | Až 24 hodin v režimu GPS; odesílání zpráv nebo polohy každých 10 minut<br>Až 432 hodin v režimu expedice<br>Až 384 hodin v režimu expedice; odesílání zpráv nebo polohy každých 30 minut<br>Až 1 rok ve vypnutém stavu<br><b>POZNÁMKA:</b> Výdrž baterie je odhadována při úplném výhledu na oblohu a může být výrazně ovlivněna překážkami nebo korunami stromů. |
| Výdrž baterie modelu Montana 700i/750i               | Až 18 hodin v režimu GPS; odesílání zpráv nebo polohy každých 10 minut<br>Až 330 hodin v režimu expedice; odesílání zpráv nebo polohy každých 30 minut<br>Až 1 rok ve vypnutém stavu<br><b>POZNÁMKA:</b> Výdrž baterie je odhadována při úplném výhledu na oblohu a může být výrazně ovlivněna překážkami nebo korunami stromů.                                   |
| Výdrž baterie modelu Montana 700/710                 | Až 18 hodin v režimu GPS<br>Až 330 hodin v režimu expedice<br>Až 1 rok ve vypnutém stavu<br><b>POZNÁMKA:</b> Výdrž baterie je odhadována při úplném výhledu na oblohu a může být výrazně ovlivněna překážkami nebo korunami stromů.   |
| Stupeň vodotěsnosti                                  | IEC 60529 IPX7 <sup>5</sup>   |
| Rozsah provozních teplot                             | -20 až 60 °C (-4 až 140 °F)   |
| Rozsah nabíjecí teploty modelu Montana 710/710i/760i | -20 až 0 °C (-4 až 32 °F) – pomalé nabíjení do plné kapacity<br>0 až 45 °C (32 až 113 °F) – rychlé nabíjení do plné kapacity<br>45 až 60 °C (113 až 140 °F) – rychlé nabíjení do omezené kapacity (přibližně 85 %)  |
| Rozsah nabíjecí teploty modelu Montana 700/700i/750i | 0 až 45 °C (32 až 113 °F) – rychlé nabíjení do plné kapacity  |
| Bezpečná vzdálenost od kompasu                       | 60 mm (2,36 palce)  |
| Bezdrátové frekvence                                 | 2,4 GHz při jmenovité hodnotě 16,91 dBm<br>1,6 GHz při jmenovité hodnotě 31,7 dBm   |

<sup>5</sup> Zařízení vydrží náhodné vystavení vodě až do hloubky 1 m po dobu až 30 minut. Další informace naleznete na webových stránkách [www.garmin.com/waterrating](http://www.garmin.com/waterrating).

# Dodatek

## Datová pole

Některá datová pole vyžadují vaši navigaci nebo bezdrátové příslušenství, aby mohla zobrazovat data.

**Aktuální okruh:** Čas změřený stopkami pro aktuální okruh.

**Barometr:** Kalibrovaný aktuální tlak.

**Čas cesty:** Průběžný celkový čas strávený a nestrávený pohybem od posledního vynulování.

**Čas do cíle:** Odhadovaný zbývajícím čas k dosažení destinace. Aby se zobrazila tato data, musí probíhat navigace.

**Čas k příštímu bodu:** Odhadovaná doba potřebná k dosažení dalšího trasového bodu na trase. Aby se zobrazila tato data, musí probíhat navigace.

**Časovač alarmu:** Aktuální čas odpočítávače času.

**Časovač stopek:** Čas změřený stopkami pro aktuální aktivitu.

**Čas pos. okruhu:** Čas změřený stopkami pro poslední dokončený okruh.

**Celkový okruh:** Čas změřený stopkami pro všechny dokončené okruhy.

**Celkový sestup:** Celkové převýšení překonané při sestupu během aktivity nebo od posledního vynulování.

**Celkový výstup:** Celkové převýšení překonané při výstupu během aktivity nebo od posledního vynulování.

**Datum:** Aktuální den, měsíc a rok.

**Délka okruhu:** Uražená vzdálenost pro aktuální okruh.

**Délka posledního okruhu:** Ujetá vzdálenost pro poslední dokončený okruh.

**Doba cesty – pohyb:** Průběžný čas strávený pohybem od posledního vynulování.

**Doba cesty – zastávky:** Průběžný čas nestrávený pohybem od posledního vynulování.

**Do kurzu:** Směr, kterým se musíte pohybovat, abyste se vrátili na trasu. Aby se zobrazila tato data, musí probíhat navigace.

**Hloubka:** Hloubka vody. Zařízení musí být připojeno k zařízení NMEA® 0183, které dokáže zjistit hloubku vody.

**Hodiny:** Čas v rámci dne podle aktuální polohy a nastavení času (formát, časové pásmo a letní čas).

**Kadence:** Jízda na kole. Počet otáček kliky pedálů. Aby bylo možné tato data zobrazit, musí být zařízení připojeno k příslušenství pro sledování kadence.

**Kadence okruhu:** Jízda na kole. Průměrná kadence pro aktuální okruh.

**Kadence posledního okruhu:** Jízda na kole. Průměrná kadence pro poslední dokončený okruh.

**Kalorie (kcal):** Celkový počet spálených kalorií.

**Klouzavost:** Poměr uražené vzdálenosti ve vodorovném směru a změny převýšení.

**Klouzavost do cíle:** Klouzavost pro trasu, kterou je potřebné absolvovat z vaší současné polohy do cílové nadmořské výšky. Aby se zobrazila tato data, musí probíhat navigace.

**Kurz:** Směr z vaší počáteční polohy k cílovému bodu. Trasa může být zobrazena jako plánovaná nebo nastavená trasa. Aby se zobrazila tato data, musí probíhat navigace.

**Maximální nadmořská výška:** Nejvyšší dosažená nadmořská výška od posledního vynulování.

**Maximální rychlost:** Nejvyšší dosažená rychlost od posledního vynulování.

**Maximální sestup:** Maximální rychlost sestupu v metrech za minutu nebo stopách za minutu od posledního vynulování.

**Maximální teplota za 24 hodin:** Maximální teplota zaznamenaná během posledních 24 hodin z kompatibilního snímače teploty.

**Maximální výstup:** Maximální rychlost stoupaní ve stopách za minutu nebo v metrech za minutu od posledního vynulování.

**Mimo trasu:** Vzdálenost doleva nebo doprava, o kterou jste se odchýlili od původní dráhy cesty. Aby se zobrazila tato data, musí probíhat navigace.

**Minimální nadmořská výška:** Nejnižší dosažená nadmořská výška od posledního vynulování.

**Minimální teplota za 24 hodin:** Minimální teplota zaznamenaná během posledních 24 hodin z kompatibilního snímače teploty.

**Nadm. výška:** Výška vaší současné polohy nad mořskou hladinou nebo pod mořskou hladinou.

**Nadmořská výška GPS:** Nadmořská výška vaší aktuální polohy pomocí zařízení GPS.

**Nadmořská výška nad zemí:** Nadmořská výška vaší aktuální polohy nad úrovní terénu.

**Odbočení vozidla:** Směr další odbočky na trase. Aby se zobrazila tato data, musí probíhat navigace.

**Odbočit:** Úhel rozdílu (ve stupních) mezi směrem k cíli a vaším současným kurzem. L znamená otočit doleva. P znamená otočit doprava. Aby se zobrazila tato data, musí probíhat navigace.

**Odh. čas v MC:** Odhadovaná denní doba, kdy dorazíte do dalšího trasového bodu (upravená pro místní čas daného trasového bodu). Aby se zobrazila tato data, musí probíhat navigace.

**Odhadovaný čas v cíli:** Odhadovaná denní doba, kdy dorazíte do cílové destinace (upravená pro místní čas dané destinace). Aby se zobrazila tato data, musí probíhat navigace.

**Okolní tlak:** Nekalibrovaný okolní tlak.

**Okruhy:** Počet dokončených okruhů pro aktuální aktivitu.

**Poč. km cesty:** Průběžná vzdálenost ураžená od posledního vynulování.

**Počítáč km:** Průběžná ураžená vzdálenost pro všechny cesty. Tento celkový počet se nevymaže, pokud vynulujete data cesty.

**Poloha (šířka/délka):** Aktuální pozice dle zeměpisné délky a šířky bez ohledu na vybrané nastavení formátu souřadnic.

**Poloha (vybraná):** Aktuální poloha používající vybrané nastavení formátu souřadnic.

**Přesnost GPS:** Mezní odchylka pro určení přesné polohy. Poloha GPS je například určena s přesností  $\pm 3,65$  m (12 stop).

**Procento ST pro okruh:** Průměrné procento maximálního srdečního tepu pro aktuální okruh.

**Průměrná kadence:** Jízda na kole. Průměrná kadence pro aktuální aktivitu.

**Průměrná rychlost:** Průměrná rychlost při pohybu a při zastavení od posledního vynulování.

**Průměrná rychlost pohybu:** Průměrná rychlost při pohybu od posledního vynulování.

**Průměrný okruh:** Průměrný čas okruhu pro aktuální aktivitu.

**Průměrný sestup:** Průměrné převýšení při sestupu od posledního vynulování.

**Průměrný ST:** Průměrný srdeční tep pro aktuální aktivitu.

**Průměrný ST %maximální:** Průměrné procento maximálního srdečního tepu pro aktuální aktivitu.

**Průměrný výstup:** Průměrné převýšení při výstupu od posledního vynulování.

**Rychl. limit:** Nahlášený rychlostní limit pro danou silnici. Není k dispozici na všech mapách a ve všech oblastech. Vždy je potřeba se řídit skutečnými rychlostními limity podle aktuálně platného dopravního značení v daném úseku.

**Rychlost:** Aktuální cestovní rychlost.

**Rychlost okruhu:** Průměrná rychlost pro aktuální okruh.

**Rychlost PO:** Průměrná rychlost pro poslední dokončený okruh.

**Rychlost přiblížení:** Rychlost, kterou se blížíte po trase k cílovému bodu. Aby se zobrazila tato data, musí probíhat navigace.

**Sestup pro okruh:** Převýšení při sestupu pro aktuální okruh.

**Sestup pro poslední okruh:** Převýšení při sestupu pro poslední dokončený okruh.

**Síla signálu GPS:** Síla satelitního signálu GPS.

**Sklon:** Výpočet stoupání (nadmořské výšky) při běhu (vzdálenost). Například, vystoupáte-li 3 m (10 stop) na každých ураžených 60 m (200 stop), bude sklon 5 %.

**Směr jízdy:** Směr, kterým se pohybujete.

**Směr k cíli:** Směr z vaší současné polohy k cílovému bodu. Aby se zobrazila tato data, musí probíhat navigace.

**Směr kompasu:** Směr, kterým se pohybujete, podle kompasu.

**Směr pohybu zařízení GPS:** Směr, kterým se pohybujete, podle zařízení GPS.



**Srdeční tep:** Váš srdeční tep udávaný v tepech za minutu (bpm). Zařízení musí být připojeno ke kompatibilnímu snímači srdečního tepu.

**Srdeční tep – %Max.:** Procento maximálního srdečního tepu.

**ST okruhu:** Průměrný srdeční tep pro aktuální okruh.

**ST posledního okruhu:** Průměrný srdeční tep pro poslední dokončený okruh.

**Teplota:** Teplota vzduchu. Vaše tělesná teplota ovlivňuje snímač teploty. Zařízení musí být připojeno k snímači tepe, aby se zobrazila tato data.

**Teplota vody:** Teplota vody. Zařízení musí být připojeno k zařízení NMEA 0183, které dokáže zjistit teplotu vody.

**Trasový bod v cíli:** Poslední bod na trase k cíli. Aby se zobrazila tato data, musí probíhat navigace.

**Trasový bod v příštím:** Další bod na trase. Aby se zobrazila tato data, musí probíhat navigace.

**Ukazatel:** Šipka ukazuje ve směru dalšího trasového bodu nebo odbočky. Aby se zobrazila tato data, musí probíhat navigace.

**Umístění cíle:** Poloha cílové destinace. Aby se zobrazila tato data, musí probíhat navigace.

**Uplynulý čas aktivity:** Celkový zaznamenaný čas. Například, pokud spustíte stopky a poběžíte 10 minut, poté stopky na 5 minut zastavíte, poté stopky znovu spustíte a poběžíte 20 minut, bude váš celkový uplynulý čas 35 minut.

**Úroveň nabití baterie:** Zbývající energie baterie.

**Vert. vzd. k příštímu bodu:** Převýšení mezi aktuální pozicí a dalším trasovým bodem na trase. Aby se zobrazila tato data, musí probíhat navigace.

**Vertikální rychlost:** Rychlost stoupání a sestupu v čase.

**Vertikální rychlost do cíle:** Rychlost, jakou vystupujete nebo sestupujete do předem určené nadmořské výšky. Aby se zobrazila tato data, musí probíhat navigace.

**Vertikální vzdálenost do cíle:** Převýšení mezi aktuální polohou a cílovou destinací. Aby se zobrazila tato data, musí probíhat navigace.

**Východ/Západ slunce:** Čas příštího východu či západu slunce určený podle vaší pozice GPS.

**Východ sl.:** Čas východu slunce určený podle vaší pozice GPS.

**Výstup pro okruh:** Převýšení při výstupu pro aktuální okruh.

**Výstup pro poslední okruh:** Převýšení při výstupu pro poslední dokončený okruh.

**Vzdál. k příšt. bodu:** Zbývající vzdálenost k dalšímu trasovému bodu na trase. Aby se zobrazila tato data, musí probíhat navigace.

**Vzdálenost k cíli:** Zbývající vzdálenost do cílové destinace. Aby se zobrazila tato data, musí probíhat navigace.

**Vzdálenost v aktivitě:** Ujetá vzdálenost pro aktuální prošlou trasu nebo aktivitu.

**Žádná:** Toto je prázdné datové pole.

**Západ sl.:** Čas západu slunce určený podle vaší pozice GPS.

**Zóna srdečního tepu:** Zóna výkonu vašeho aktuálního srdečního tepu (1 až 5). Výchozí zóny vycházejí z vašeho uživatelského profilu a maximálního srdečního tepu (220 minus váš věk).

## Volitelné příslušenství

Volitelné příslušenství, jako například držáky, mapy, příslušenství typu fitness a náhradní díly, můžete objednat na webu na adrese <http://buy.garmin.com> nebo od prodejce společnosti Garmin.

## tempe

Vaše zařízení je kompatibilní se snímačem teploty tempe. Snímač můžete připevnit k bezpečnostní šňůrce nebo poutku, na kterém bude vystaven okolnímu vzduchu, takže bude poskytovat konzistentní zdroj přesných údajů o teplotě. Aby mohly být údaje o teplotě zobrazeny, musíte snímač tempe spárovat se zařízením. Další informace naleznete v pokynech ke snímači tempe ([garmin.com/manuals/tempe](http://garmin.com/manuals/tempe)).

## Tipy na párování bezdrátových snímačů

- Ověřte, zda je snímač kompatibilní s vaším zařízením Garmin.
- Před spárováním snímače se zařízením Garmin se přesuňte do vzdálenosti minimálně 10 m (33 stop) od jiných snímačů s technologií ANT+.
- Umístěte zařízení Garmin v dosahu 3 m (10 stop) od snímače.
- Po prvním spárování zařízení Garmin automaticky rozpozná snímač pokaždé, když je aktivován. Tento proces proběhne automaticky po zapnutí zařízení Garmin a trvá pouze několik sekund, pokud jsou snímače aktivovány a pracují správně.
- Po spárování přijímá vaše zařízení Garmin data pouze z tohoto snímače, takže se můžete pohybovat v blízkosti jiných snímačů.

## Odstranění problémů

### Maximalizace výdrže baterie

Výdrž baterie lze prodloužit různými způsoby.

- Vypněte obrazovku (*Používání zapínacího tlačítka, strana 5*).
- Omezte jas podsvícení (*Úprava podsvícení, strana 5*).
- Omezte prodlevu podsvícení (*Nastavení displeje, strana 53*).
- Snižte jas svítilny nebo frekvenci světla (*Použití svítilny, strana 42*).
- Po vypršení časového limitu podsvícení vypněte automaticky obrazovku (*Zapínání režimu úspory baterie, strana 53*).
- Použijte režim Expedice (*Zapnutí režimu Expedice, strana 54*).
- Vypněte bezdrátové připojení (*Nastavení funkce Wi-Fi, strana 54*).
- Vypněte Bluetooth technologii (*Nastavení Zvuk Bluetooth, strana 53*).
- Vypněte další satelitní systémy (*GPS a jiné satelitní systémy, strana 52*).



### Restartování zařízení

Pokud zařízení přestane reagovat, bude zřejmě nutné je restartovat. Tímto krokem nevymažete žádná data ani nastavení.

- 1 Vyjměte baterie.
- 2 Nainstalujte baterie zpět.
- 3 Přidržte tlačítko .

### Zařízení používá nesprávný jazyk.

Pokud omylem zvolíte nesprávný jazyk zařízení, můžete ho změnit.

- 1 Vyberte ikonu .
- 2 Vyberte ikonu .
- 3 Zvolte možnost .
- 4 Vyberte druhou položku ze seznamu.
- 5 Vyberte první položku ze seznamu.
- 6 Vyberte svůj jazyk.

### Rozsahy srdečního tepu

Mnoho sportovců využívá rozsahy srdečního tepu pro měření a zvyšování výkonnosti kardiovaskulárního systému a zvýšení své kondice. Rozsah srdečního tepu je nastavený rozsah počtu srdečních stahů za minutu. Existuje pět běžně uznávaných rozsahů srdečního tepu, které jsou očíslovány od 1 do 5 podle vzrůstající intenzity. Rozsahy srdečního tepu se vypočítávají jako procentní hodnota vašeho maximálního srdečního tepu.

## Cíle aktivit typu fitness

Znalost vlastních rozsahů srdečního tepu vám může pomoci měřit a zvyšovat svou kondici za předpokladu porozumění a aplikace uvedených principů.

- Váš srdeční tep je dobrým měřítkem intenzity cvičení.
- Trénink v určitém rozsahu srdečního tepu vám pomůže zvýšit výkonnost vašeho kardiovaskulárního systému.

Znáte-li svůj maximální srdeční tep, můžete pomocí tabulky (*Výpočty rozsahů srdečního tepu, strana 69*) určit rozsah srdečního tepu nejvhodnější pro vaše kondiční cíle.

Pokud svůj maximální srdeční tep neznáte, použijte některý z kalkulátorů dostupných na síti Internet. Změření maximálního srdečního tepu také nabízejí některá zdravotnická střediska. Výchozí maximální srdeční tep je 220 minus váš věk.

## Výpočty rozsahů srdečního tepu

| Rozsah | % maximálního srdečního tepu | Vnímaná námaha  | Výhody   |
|--------|------------------------------|---|--|
| 1      | 50–60 %                      | Uvolněné, lehké tempo, rytmické dýchání                     | Aerobní trénink základní úrovně, snižuje stres               |
| 2      | 60–70 %                      | Pohodlné tempo, mírně hlubší dýchání, je možné konverzovat  | Základní kardiovaskulární trénink, vhodné regenerační tempo  |
| 3      | 70–80 %                      | Střední tempo, udržování konverzace je obtížnější           | Zvýšená aerobní kapacita, optimální kardiovaskulární trénink |
| 4      | 80–90 %                      | Rychlé tempo, mírně nepohodlné, intenzivní dýchání          | Zvýšená anaerobní kapacita a hranice, zvýšená rychlost       |
| 5      | 90–100 %                     | Tempo sprintu, neudržitelné po delší dobu, namáhavé dýchání | Anaerobní a svalová vytrvalost, zvýšená výkonnost            |

