

GARMIN®

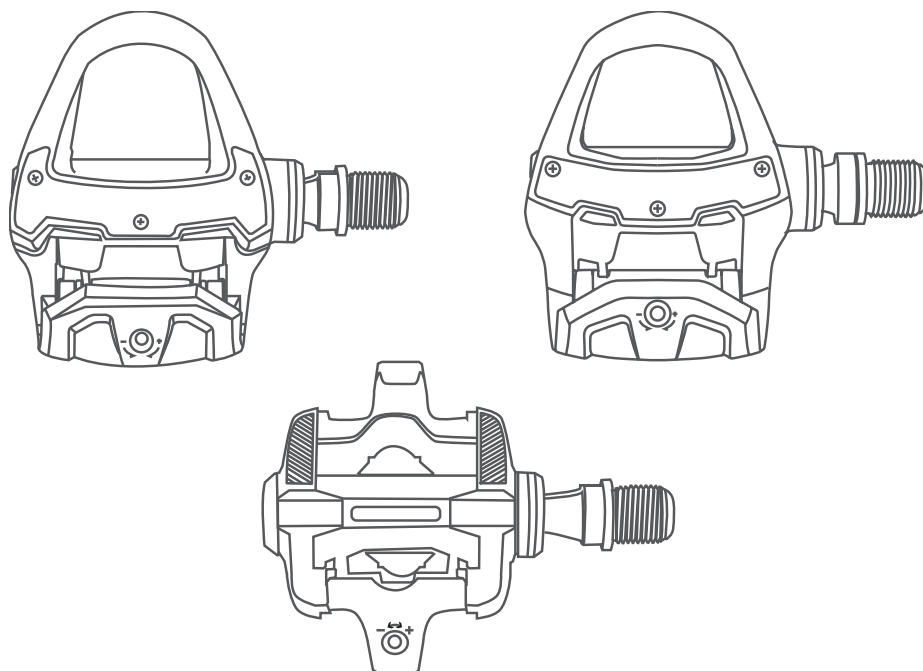

RALLY™ RS/RK/XC

Návod k obsluze

© 2021 Garmin Ltd. nebo její dceřiné společnosti

Všechna práva vyhrazena. Na základě autorských zákonů není povoleno tento návod kopírovat (jako celek ani žádnou jeho část) bez písemného souhlasu společnosti Garmin. Společnost Garmin si vyhrazuje právo změnit nebo vylepšit svoje produkty a provést změny v obsahu tohoto návodu bez závazku vyznamet o takových změnách nebo vylepšeních jakoukoli osobu nebo organizaci. Aktuální aktualizace a doplňkové informace o použití tohoto produktu naleznete na webu na adrese www.garmin.com.

Garmin®, logo společnosti Garmin, ANT+®, Edge®, fénix® a Forerunner® jsou ochranné známky společnosti Garmin Ltd. nebo jejích dceřiných společností registrované v USA a dalších zemích. Garmin Connect™ a Rally™ jsou ochranné známky společnosti Garmin Ltd. nebo jejích dceřiných společností. Tyto ochranné známky nelze používat bez výslovného souhlasu společnosti Garmin.

Značka slova BLUETOOTH® a loga jsou majetkem společnosti Bluetooth SIG, Inc. a jakékoli použití tohoto názvu společností Garmin podléhá licenci. Training Stress Score™ (TSS), Intensity Factor™ (IF) a Normalized Power™ (NP) jsou ochranné známky společnosti Peakware, LLC. Ostatní ochranné známky a obchodní názvy náležejí příslušným vlastníkům.

Tento produkt obdržel certifikaci ANT+®. Seznam kompatibilních produktů a aplikací naleznete na adrese www.thisisant.com/directory.

FCC ID najdete v přihrádce na baterie. FCC ID: IPH-03220

M/N: A03220

Obsah

Úvod.....	1
Děkujeme.....	1
Začínáme.....	1
Potřebné nástroje.....	1
Instalace součástí systému Rally.....	1
Kufry.....	5
Nalepení reflexních samolepek.....	7
Informace o systému Rally 100.....	7
Párování systému Rally se zařízením Edge® 830 nebo Edge 1030.....	8
Vaše první jízda.....	8
Trénink.....	8
Výkon na pedálech.....	8
Dynamika jízdy na kole.....	9
Údaje o jízdě.....	9
Párování zařízení Rally s aplikací Garmin Connect.....	10
Odeslání jízdy do služby Garmin Connect.....	10
Přizpůsobení nastavení v aplikaci Garmin Connect.....	11
Informace o zařízení.....	11
Péče o zařízení.....	11
Tipy týkající se údržby.....	11
Technické údaje zařízení Rally.....	11
Informace o baterii.....	12
Údržba pedálů Rally.....	13
Skladování systému Rally.....	14
Další kompatibilní zařízení.....	14
Pokyny pro zařízení Edge 530.....	14
Pokyny pro zařízení Edge 130.....	15
Pokyny pro zařízení Forerunner® 945 a fēnix® řady 6.....	15
Dodatek.....	15
Registrace systému Rally.....	15
Upgrade systému Rally 100 na systém se dvěma snímači.....	16
Výměna pedálů Rally.....	16
Pole s daty o výkonu.....	18
Odstranění problémů.....	19

Úvod

⚠ VAROVÁNÍ

Přečtěte si leták *Důležité bezpečnostní informace a informace o produktu* vložený v obalu s výrobkem. Obsahuje varování a další důležité informace.

Před instalací a používáním systému Rally si důkladně přečtěte všechny pokyny. Nesprávná instalace nebo používání může vést ke škodám na majetku nebo vážnému úrazu.

OZNÁMENÍ

Nejnovější informace včetně kompatibility kol, aktualizací softwaru a video výukových programů naleznete na stránkách support.garmin.com.

Děkujeme

Děkujeme vám za nákup systému Rally 200 nebo Rally 100. Tato příručka se týká všech systémů Rally.

Cyklistický systém Rally byl navržen samotnými cyklisty, aby nabízel výjimečný komfort plynoucí z vlastnictví přesného systému měření výkonu pro vaše kolo.

Systém Rally je jednoduchý, přesný a snadno se používá.

Nastal čas vydat se na projížďku s měřením výkonu přímo pod vašimi nohama.

Začínáme

- 1 Nainstalujte součásti systému Rally (*Instalace součástí systému Rally, strana 1*).
- 2 Nainstalujte kufry (*Kufry, strana 5*).
- 3 Spárujte pedály s kompatibilním zařízením (*Párování systému Rally se zařízením Edge® 830 nebo Edge 1030, strana 8*).
- 4 Vydejte se na projížďku (*Vaše první jízda, strana 8*).
- 5 Prohlédněte si údaje o jízdě (*Údaje o jízdě, strana 9*).
- 6 Nahrajte údaje o jízdě do svého účtu Garmin Connect™ (*Odeslání jízdy do služby Garmin Connect, strana 10*).

Potřebné nástroje

- 15mm klíč na pedály
- Mazivo na kola
- 3mm inbusový klíč
- 4mm inbusový klíč

Instalace součástí systému Rally

Tato příručka se týká všech systémů Rally. Instalační postup pro systémy Rally 200 a Rally 100 je velmi podobný. U postupu specifického pro systém Rally 100 je poznámka. Tato příručka obsahuje také tipy specifické pro systém Rally XC.

Příprava na instalaci

- 1 Demontujte staré pedály.
- 2 Očistěte závity a odstraňte staré mazivo.

Instalace pedálů

Tento postup je určen pro libovolný systém Rally 200 a využívá obrázky pro pedály Rally RS. Instalace všech systémů Rally 100 je stejná, pouze součásti snímače výkonu jsou umístěné pouze v levém pedálu. Další informace naleznete v části [Informace o systému Rally 100, strana 7](#).

- 1 Nejdříve nainstalujte pravý pedál.
- 2 Naneste na závity hřídele pedálu tenkou vrstvu maziva.

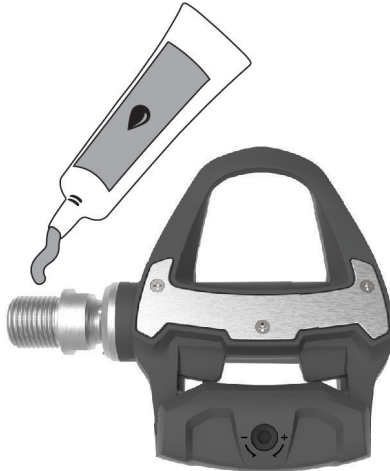

- 3 Zasuňte hřídel do kliky pedálu.
- 4 Hřídel dotáhněte rukou.
- 5 Dotáhněte hřídel klíčem na pedály.

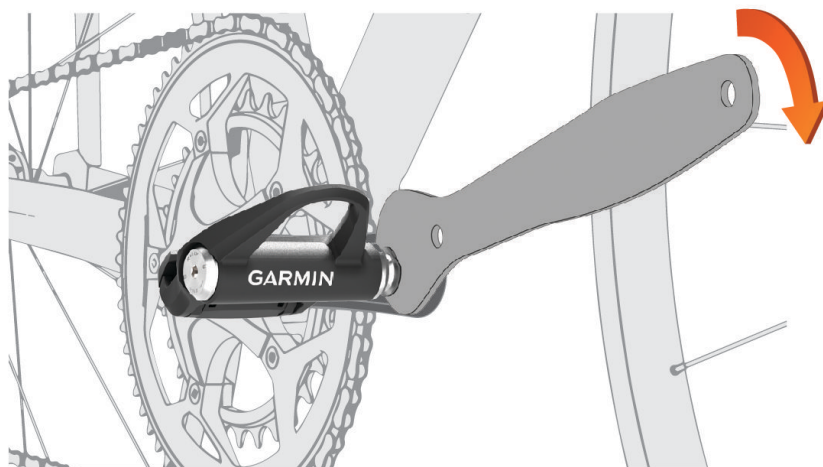

POZNÁMKA: Garmin® doporučuje utahovací moment 34 Nm (25 lbf-ft).

- 6 Opakováním kroků 2 až 5 nainstalujte levý pedál.

POZNÁMKA: Hřídel levého pedálu má levý (obrácený) závit.

- 7 Přesuňte řetěz na největší převodník a nejmenší pastorek kazety.

- 8 Otáčejte klikou pedálů a zkontrolujte, zda se pohybuje volně. Garmin doporučuje, aby mezi pedálem a řetězem byly alespoň 2 mm.

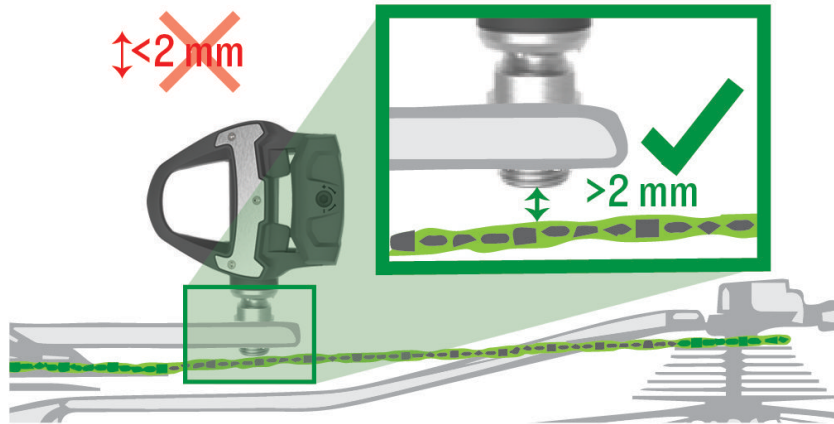

- 9 Pokud se pedál tře o řetěz, zvětšete vzdálenost přidáním jedné podložky (součást balení) mezi hřídel a kliku pedálu. Aby zůstal zachován stejný q faktor, můžete přidat jednu podložku pro hřídel levého pedálu.

⚠ VAROVÁNÍ

Nepřidávejte více než jednu podložku na každý pedál. Mohlo by se zvýšit namáhání hřídele pedálu a závitů hřídele, které by mohlo způsobit poškození pedálů nebo kola nebo nehodu vedoucí ke škodám na majetku nebo vážnému úrazu.

OZNÁMENÍ

Neinstalujte nástavce hřídele pedálu. Jinak může dojít k poškození elektroniky v pedálech a nebudou fungovat.

Kontrolka stavu pedálu

Blikání kontrolky udává stav pedálu, včetně problémů, které vyžadují vaši pozornost. Po vyřešení problému a provedení synchronizace systému Rally s aplikací Garmin Connect nebo vaším kompatibilním zařízením Garmin se chybové kódy vymažou. Kontrolka je umístěná na vnitřním konci hřídele ①.



Aktivita diody LED	Stav
1 červené bliknutí	Systém Rally je aktivní a funguje správně.
3 zelená bliknutí každých 5 sekund	Pedál vyhledává druhý spárovaný pedál.
1 dlouhé zelené bliknutí	Levý pedál je připojen k pravému pedálu.
Střídavě bliká červeně a zeleně	Probíhá aktualizace softwaru nebo synchronizace nastavení.
20 zelených bliknutí	Aktualizace softwaru nebo synchronizace nastavení byla úspěšná.
20 červených bliknutí	Aktualizace softwaru nebo synchronizace nastavení selhala. Levý pedál nemůže nalézt pravý pedál.

Kufry

Instalace kufrů pro systém Rally RS a Rally RK

POZNÁMKA: Levý i pravý kufr jsou identické.

- 1 Naneste na závity šroubů kufru tenkou vrstvu maziva.
- 2 Vyrovnajte kufr ①, podložky ② a šrouby ③.

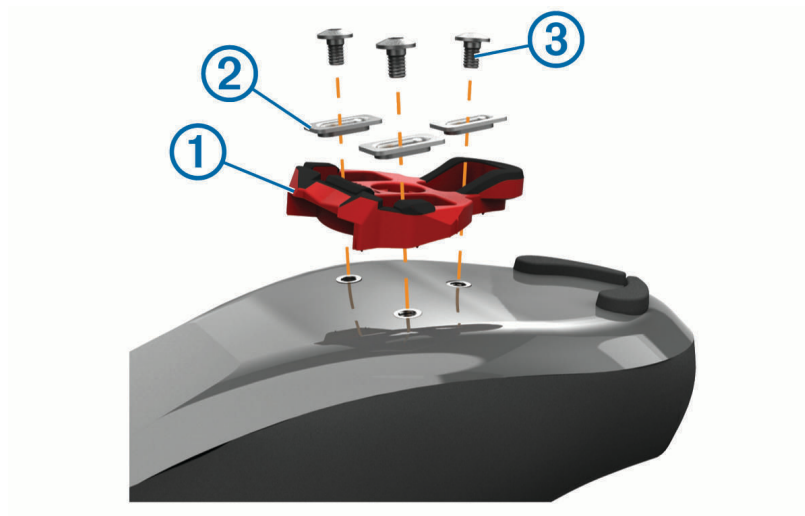

- 3 4mm inbusovým klíčem volně zašroubujte všechny šrouby do podrážky.
- 4 Nastavte kufr na botě do požadované pozice.
Tuto úpravu lze provést po zkušební jízdě.
- 5 Přišroubujte kufr pevně k botě.

POZNÁMKA: Garmin doporučuje točivý moment 5 až 8 Nm (4 až 6 lbf-ft).

Instalace kufrů pro systém Rally XC

POZNÁMKA: Levý i pravý kufr jsou identické.

- 1 Zvedněte vložku v botě a zasuňte pod ni montážní destičku se dvěma otvory ① a podložku ②.
- 2 Naneste na závity šroubů kufru tenkou vrstvu maziva.
- 3 Vyrovnajte kufr ③, podložku ④ a šrouby ⑤.

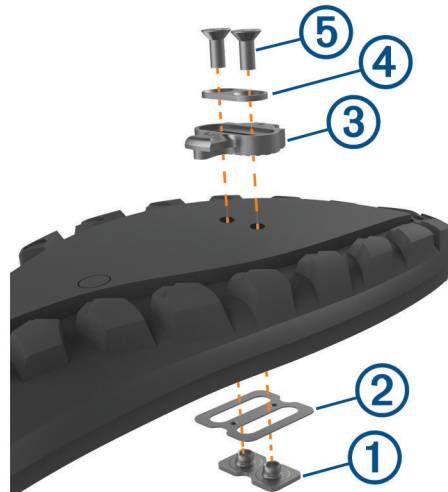

- 4 4mm imbusovým klíčem volně zašroubujte všechny šrouby do podrážky.
- 5 Nastavte kufr na botě do požadované pozice.
Tuto úpravu lze provést po zkušební jízdě.
- 6 Přišroubujte kufr pevně k botě.
POZNÁMKA: Garmin doporučuje točivý moment 5 až 8 Nm (4 až 6 lbf-ft).

Seřízení uvolňovacího napětí

OZNÁMENÍ

Šroub uvolňovacího napětí na spodní části pedálu příliš neutahujte. Uvolňovací napětí by se na obou pedálech mělo seřizovat rovnoměrně.

Napětí pedálů Rally XC se musí nastavovat na obou stranách obou pedálů.

Uvolňovací napětí seřizujte 3mm imbusovým klíčem.

Nalepení reflexních samolepek

⚠ VAROVÁNÍ

Před jízdou v noci nebo za špatných světelných podmínek nalepte na oba pedály přiložené reflexní samolepky, které zvyšují viditelnost jezdce a umožňují splnit platné předpisy.

- U pedálů Rally RS a Rally RK nalepte jednu samolepku na nacvakávací klip ① a dvě samolepky na tělo pedálu ②.



- U pedálů Rally XC nalepte samolepku ③, otočte pedál a nalepte druhou samolepku ④.



Informace o systému Rally 100

Systém Rally 100 vybavený jedním snímačem měří síly na levém pedálu a na jejich základě pak určuje přibližný celkový výkon. Informace o upgradu naleznete v části [Upgrade systému Rally 100 na systém se dvěma snímači](#), strana 16.

POZNÁMKA: Systém Rally 100 nepodporuje dynamiku jízdy.

Párování systému Rally se zařízením Edge 830 nebo Edge 1030

Abyste si mohli prohlížet údaje systému Rally na zařízení Edge, musíte zařízení spárovat.

Párování znamená připojení bezdrátových snímačů ANT+® nebo Bluetooth®. Tento postup obsahuje pokyny pro zařízení Edge 830 nebo 1030. Pokud máte jiné kompatibilní zařízení, viz [Další kompatibilní zařízení, strana 14](#) nebo přejděte na stránky support.garmin.com.

1 Umístěte zařízení Edge do vzdálenosti 3 m (10 stop) od snímače.

POZNÁMKA: Během párování zachovejte vzdálenost 10 m (33 stop) od snímačů ostatních jezdců.

2 Zapněte zařízení Edge.

3 Vyberte ikonu  > **Snímače** > **Přidat snímač** > **Výkon**.

4 Aktivujte systém Rally několikerým otočením pedálů.

5 Vyberte snímač.

6 Vyberte možnost **Přidat**.

Když je snímač spárován se zařízením, ikona  nepřetržitě svítí. Datová pole lze přizpůsobit, aby zobrazovala údaje o výkonu ([Přizpůsobení datových polí, strana 8](#)). Nastavení systému Rally lze přizpůsobit, abyste mohli přijímat aktualizace softwaru ([Aktualizace softwaru Rally na zařízení Edge 130, 530, 830 nebo 1030, strana 19](#)).

Vaše první jízda

Před první jízdou se systémem Rally musíte na svém kompatibilním zařízení Edge zadat délku kliky. Délku kliky musíte zadat také tehdy, když přendáváte pedály Rally na kolo s jinou délkou kliky.

Tento postup obsahuje pokyny pro zařízení Edge 830 nebo 1030. Pokud máte jiné kompatibilní zařízení, viz [Další kompatibilní zařízení, strana 14](#) nebo přejděte na stránky support.garmin.com.

Zadání délky kliky

Délka kliky je často uvedena přímo na klíče pedálu. Tento postup obsahuje pokyny pro zařízení Edge 830 nebo 1030. Pokud máte jiné kompatibilní zařízení, viz [Další kompatibilní zařízení, strana 14](#) nebo přejděte na stránky support.garmin.com.

1 Aktivujte systém Rally několikerým otočením pedálů.

2 Vyberte symbol  > **Snímače**.

3 Vyberte snímač.

4 Vyberte možnost **Podrobnosti o snímači** > **Délka pedálu**.

5 Zadejte délku kliky a vyberte ikonu .

Přizpůsobení datových polí

Tato část obsahuje pokyny pro zařízení Edge 830 a 1030. Pokud máte jiné kompatibilní zařízení, podívejte se do uživatelské příručky.

1 Podržte datové pole, abyste ho mohli změnit.

2 Vyberte kategorii.

3 Vyberte datové pole.

Trénink

Výkon na pedálech

Systém Rally měří výkon na pedálech.

Systém Rally měří vámi vyvíjenou sílu více než stokrát za sekundu. Systém Rally také měří kadenci neboli rotační rychlost pedálů. Na základě měření intenzity a směru síly, otáčení kliky pedálu a času dokáže systém Rally vypočítat váš výkon ve wattech. Vzhledem k tomu, že systém Rally měří nezávisle výkon levé a pravé nohy, vyhodnocuje zároveň i levé/pravé vyvážení výkonu.

POZNÁMKA: Systém Rally 100 levé/pravé vyvážení výkonu neumožňuje.

Dynamika jízdy na kole

Metrika dynamiky jízdy na kole měří způsob, jak používáte sílu při šlapání do pedálů a kam tuto sílu směřujete. Pomáhá vám tak lépe pochopit styl vaší jízdy. Údaje o způsobu a místě aplikace síly vám pomohou trénovat efektivněji a trénink lépe vyhodnotit.

POZNÁMKA: Pokud chcete používat metriky dynamiky jízdy na kole, musíte mít systém Rally se dvěma snímači připojený pomocí technologie ANT+.

Další informace naleznete na webové stránce www.garmin.com/cyclingdynamics.

Používání dynamiky jízdy

Abyste mohli používat dynamiku jízdy, musíte se svým zařízením spárovat měřič výkonu pomocí technologie ANT+ (*Párování systému Rally se zařízením Edge® 830 nebo Edge 1030, strana 8*).

POZNÁMKA: Záznam dynamiky jízdy vyžaduje další místo v paměti.

- 1 Vyrážte na projížďku.
- 2 Přejděte na stránku dynamiky jízdy, kde si můžete zobrazit své údaje silových fází ①, celkový výkon ② a posunutí středu základny ③.

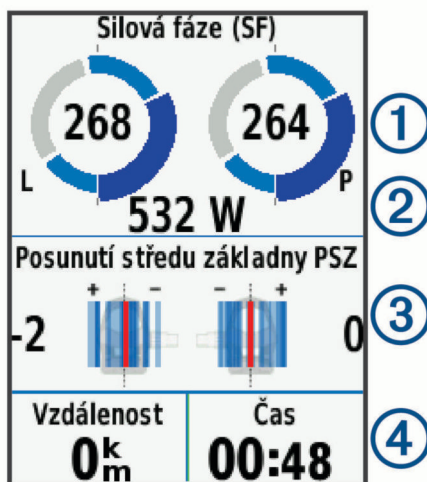

- 3 Pokud potřebujete upravit datové pole ④, přidržte ho (*Přizpůsobení datových polí, strana 8*).

POZNÁMKA: Přizpůsobit lze dvě datová pole v dolní části obrazovky.

Údaje o jízdě můžete odeslat do aplikace Garmin Connect a zobrazit si další údaje o dynamice jízdy (*Odeslání jízdy do služby Garmin Connect, strana 10*).

Špička silové fáze

Silová fáze je oblast šlápnutí na pedál (mezi začátkem a koncem úhlu kliky pedálu), kde dochází k vyvinutí kladné síly.

Posunutí středu základny

Posunutí středu základny uvádí umístění základny pedálu při použití síly.

Údaje o jízdě

Historie vaší jízdy nebo její údaje jsou zaznamenávány do zařízení Edge nebo jiného kompatibilního zařízení Garmin. Tato část obsahuje pokyny pro zařízení Edge 1030.

POZNÁMKA: Pokud jsou stopky zastaveny nebo pozastaveny, nedochází k zaznamenávání historie.

Pokud se paměť přístroje zaplní, zobrazí se zpráva. Zařízení vaši historii automaticky neodstraňuje ani nepřepisuje. Abyste měli přehled o všech svých údajích o jízdě, měli byste svou historii pravidelně ukládat do účtu Garmin Connect.

Párování zařízení Rally s aplikací Garmin Connect

Software Rally a nastavení můžete upravit pomocí aplikace Garmin Connect.

POZNÁMKA: Aktualizuje se software levého pedálu. Levý pedál pošle aktualizaci do pravého pedálu.

- 1 Nainstalujte a otevřete aplikaci  Garmin Connect z obchodu s aplikacemi na vašem zařízení.
- 2 Otočte klikou pedálu.
- 3 Vyberte možnost pro přidání zařízení do účtu Garmin Connect:
 - Pokud se jedná o první zařízení, které jste spárovali s aplikací Garmin Connect, postupujte podle pokynů na obrazovce.
 - Pokud již jste pomocí aplikace Garmin Connect spárovali jiné zařízení, v menu nastavení vyberte možnost **Zařízení Garmin > Přidat zařízení** a postupujte podle pokynů na obrazovce.

Odeslání jízdy do služby Garmin Connect

- Synchronizujte zařízení Edge s aplikací Garmin Connect ve smartphonu.
- Použijte kabel USB dodaný se zařízením Edge, pokud chcete odeslat údaje o jízdě do svého účtu služby Garmin Connect v počítači.

Služba Garmin Connect

Můžete se spojit se svými přáteli ve službě Garmin Connect. Služba Garmin Connect vám nabízí nástroje pro sledování, analýzu, sdílení a vzájemnému povzbuzování. Zaznamenávejte svůj aktivní životní styl včetně běhu, chůze, jízdy, plavání, turistiky, triatlonu a dalších aktivit.

Můžete si vytvořit bezplatný účet Garmin Connect, když spárujete zařízení s telefonem pomocí aplikace Garmin Connect nebo přejdete na stránky garminconnect.com.

Uložte si své aktivity: Jakmile aktivitu pomocí zařízení dokončíte a uložíte, můžete ji nahrát do služby Garmin Connect a uchovat jak dlouho budete chtít.

Analyzujte svá data: Můžete zobrazit podrobnější informace o své aktivitě, včetně času, vzdálenosti, nadmořské výšky, srdečního tepu, spálených kalorií, kadenci, zobrazení výškové mapy, tabulek tempa a rychlosti a přizpůsobení zpráv.

POZNÁMKA: Některá data vyžadují volitelné příslušenství, například snímač srdečního tepu.



Naplánujte si svůj trénink: Můžete si zvolit cíl aktivit typu fitness a načíst jeden z denních tréninkových plánů.

Sdílejte své aktivity: Můžete se spojit se svými přáteli a vzájemně sledovat své aktivity nebo zveřejnit odkazy na své aktivity na svých oblíbených sociálních sítích.

Přizpůsobení nastavení v aplikaci Garmin Connect

V aplikaci Garmin Connect můžete přizpůsobit nastavení délky kliky, měřítka a dynamiky jízdy na kole.

- V menu nastavení v aplikaci Garmin Connect vyberte možnost **Zařízení Garmin** a pak zvolte své zařízení.
- Použijte změny synchronizací systému Rally s aplikací Garmin Connect (*Párování zařízení Rally s aplikací Garmin Connect, strana 10*).

Informace o zařízení

Péče o zařízení

OZNÁMENÍ

Udržujte součásti čisté.

K čištění zařízení nepoužívejte ostré předměty.

Nepoužívejte chemické čističe, rozpouštědla a odpuzovače hmyzu, protože by mohly poškodit plastové součásti a koncovky.

Komponente neponořujte do vody ani nemýjte.

Neskladujte zařízení na místech, která jsou vystavena zvýšenému působení extrémních teplot, protože by mohlo dojít k jeho poškození.

Součásti nahrazujte pouze díly Garmin. Informace vám poskytne váš prodejce Garmin nebo je naleznete na webových stránkách Garmin.

Tipy týkající se údržby

OZNÁMENÍ

Některé cyklistické nástroje mohou poškrábat povrch součástí systému Rally.

- Mezi nástroj a součásti vkládejte voskovaný papír nebo utěrku.
- Po jakémkoli seřízení kola otočte klikou pedálu a zkontrolujte, zda se pohybuje volně.
- Udržujte součásti systému Rally čisté.
- Když pedály Rally přendáváte na jiné kolo, očistěte důkladně závitky a povrchy.
- Nejnovější informace získáte na stránce support.garmin.com.

Technické údaje zařízení Rally

Tato tabulka se týká všech produktů řady Rally.

Typ baterie	Vyměnitelná uživatelem, 3 možnosti: CR1/3N, 3 V, 1 na pedál LR44 nebo SR44, 1,5 V, 2 na pedál POZNÁMKA: Garmin doporučuje vyměňovat všechny baterie současně. Nepoužívejte různé typy baterií.
Výdrž baterií	Až 120 hodin jízdy s dynamikou jízdy na kole
Rozsah provozních teplot	-10 až 50 °C (14 až 122 °F) Baterie SR44 mohou lépe fungovat při nízkých teplotách.
Bezdrátové frekvence/ protokoly	ANT+ 2,4 GHz při maximální hodnotě 3 dBm Bluetooth 2,4 GHz při maximální hodnotě 3 dBm
Stupeň vodotěsnosti	IEC 60529 IPX7 ¹

¹ Zařízení vydrží náhodné vystavení vodě až do hloubky 1 m po dobu až 30 minut. Další informace naleznete na webových stránkách www.garmin.com/waterrating.

Informace o baterii

Systém Rally monitoruje nabití baterie u obou pedálů a informace o stavu posílá do zařízení Garmin.

POZNÁMKA: Po zobrazení upozornění na vybitou baterii zbývá přibližně 10–20 hodin provozu.

Výměna baterií

VAROVÁNÍ

Přečtěte si leták *Důležité bezpečnostní informace a informace o produktu* vložený v obalu s výrobkem. Obsahuje varování a další důležité informace.

V každém pedálu systému Rally 200 je použita jedna baterie CR1/3N.

POZNÁMKA: Garmin doporučuje vyměňovat všechny baterie současně. Nepoužívejte různé typy baterií.

1 Pomocí 4mm inbusového klíče demontujte kryt baterie ①.

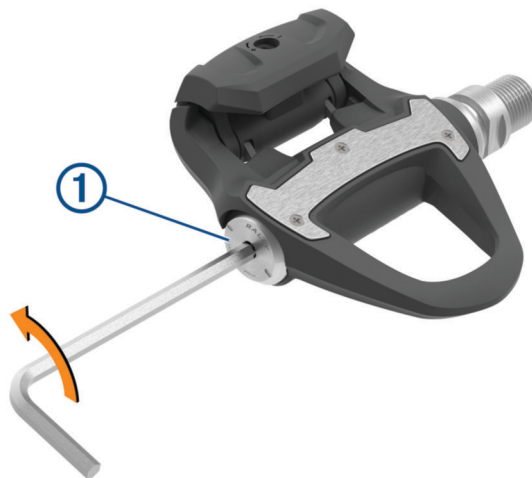

2 Vyjměte baterii.

3 Vyčkejte 5 až 10 sekund.

4 Vložte do krytu baterie novou baterii a dodržte polaritu.



5 Vraťte zpět kryt baterie a dotáhněte ho rukou.

POZNÁMKA: Dejte pozor, abyste nepoškodili nebo neztratili těsnící O-kroužek.

6 4mm inbusovým klíčem dotáhněte kryt baterie utahovacím momentem 5 Nm (3,6 lbf-ft).

Kontrolka blikne jednou krátce zeleně a následně dlouze červeně.

Údržba pedálů Rally

Hřídele pedálů lze demontovat a znovu namontovat a vyčistit a promazat tak jednotlivé součásti.

OZNÁMENÍ

Garmin doporučuje vyměňovat pedály postupně a věnovat pozornost šroubkům a těsněním. Je třeba použít 4mm inbusový klíč, křížový šroubovák 00, 15mm klíč na pedály, 12mm nástrčnou hlavu na momentovém klíči s vnějším průměrem menším než 17 mm (obvykle 1/4palcový nástavec) a mazivo na kola. Dejte pozor, aby nedošlo k poškození žádné ze součástí systému Rally.

POZNÁMKA: Pokud máte jednostranný systém Rally, na pravém pedálu není pouzdro baterie.

1 Pedály demontujte pomocí 15mm klíče na pedály.

POZNÁMKA: Hřídel levého pedálu je připojená ke klice pedálu levým (obráceným) závitem.

2 Pomocí 4mm inbusového klíče demontujte kryt baterie ①.

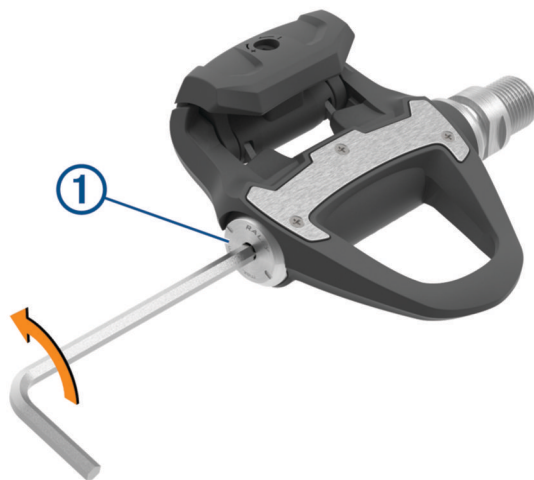

3 Odložte kryt baterie a baterii ② stranou.



4 Pomocí malého křížového šroubováku (00) demontujte dva šroubky ③ z vnitřní strany pouzdra baterie ④.

5 Odstraňte pouzdro baterie.

6 Držte pevně klíč na pedály nasazený na rovných ploškách na hřídeli pedálu a pomocí 12mm nástrčného klíče odšroubujte převlečnou matici ⑤.

POZNÁMKA: Pravý pedál má černou převlečnou matici a obrácený závit. Levý pedál má stříbrnou převlečnou matici. Levá matice má čáru na rovných ploškách matice.

7 Vytáhněte hřídel z těla pedálu.

8 Demontujte z těla pedálu vnitřní těsnění ⑥ a vnější těsnění ⑦.

POZNÁMKA: Obě těsnění mají kuželovitý tvar přizpůsobený zkosenému tvaru hřídele ⑧.

9 Očistěte všechny součásti od starého maziva.

- 10 Vložte do tělesa pedálu vnitřní těsnění.
Měli byste ho zatlačit, aby bylo v rovině s ložiskem.
- 11 Nasuňte na hřídel vnější těsnění.
- 12 Naneste na ložisko uvnitř těla pedálu mazivo na kola.
- 13 Naneste na hřídel vrstvu maziva na kola.
- 14 Zasuňte hřídel do těla pedálu.
Vnější těsnění a vršek hřídele by měly být v rovině s nábojem těla pedálu.
- 15 Vraťte zpět převlečnou matici.
- 16 Držte pevně klíč na pedály nasazený na rovných ploškách na hřídeli pedálu a pomocí 12mm nástrčného klíče utáhněte převlečnou matici utahovacím momentem 10 Nm (7 lbf-ft).

VAROVÁNÍ

Aby bylo zajištěno, že převlečná matice zůstane na místě, je nutné ji dotáhnout na doporučený utahovací moment. Nesprávné utažení matice může způsobit upadnutí pedálu během jízdy, které může způsobit škody na majetku nebo vážný či smrtelný úraz.

- 17 Vraťte zpět pouzdro baterie a dva šroubky.
- 18 Vraťte zpět baterii a kryt baterie a dotáhněte kryt rukou.
POZNÁMKA: Dejte pozor, abyste nepoškodili nebo neztratili těsnící O-kroužek.
- 19 4mm inbusovým klíčem dotáhněte kryt baterie utahovacím momentem 5 Nm (3,6 lbf-ft).
Kontrolka blikne jednou krátce zeleně a následně dlouze červeně.
- 20 Nainstalujte pedály na kolo (*Instalace pedálů, strana 2*).

Skladování systému Rally

Když kolo převážíte nebo systém Rally delší dobu nepoužíváte, Garmin doporučuje, abyste systém Rally demontovali a uložili ho do jeho obalu.

Další kompatibilní zařízení

Pokyny pro zařízení Edge 530

Párování systému Rally se zařízením Edge 530

- 1 Umístěte zařízení Edge do vzdálenosti 3 m (10 stop) od snímače.
POZNÁMKA: Během párování zachovejte minimální vzdálenost 10 m (33 stop) od snímačů ostatních jezdců.
- 2 Vyberte možnost **Menu > Nastavení > Snímače > Přidat snímač**.
- 3 Aktivujte systém Rally několikerým otočením pedálů.
- 4 Vyberte snímač.
- 5 Vyberte možnost **Přidat snímač**.
Po spárování snímače se zařízením je stav snímače Připojeno. Datové pole můžete přizpůsobit tak, aby zobrazovalo data výkonu.

Zadání délky kliky na zařízení Edge 530

Délka kliky je často uvedena přímo na klíce pedálu.

- 1 Aktivujte systém Rally několikerým otočením pedálů.
- 2 Vyberte možnost **Menu > Nastavení > Snímače**.
- 3 Vyberte snímač.
- 4 Vyberte možnost **Podrobnosti o snímači > Délka pedálu**.
- 5 Zadejte délku kliky a vyberte ikonu .



Pokyny pro zařízení Edge 130

Párování systému Rally se zařízením Edge 130

- 1 Umístěte zařízení Edge do vzdálenosti 3 m (10 stop) od snímače.
POZNÁMKA: Během párování zachovejte minimální vzdálenost 10 m (33 stop) od snímačů ostatních jezdců.
- 2 Podržte tlačítko .
- 3 Vyberte možnost **Snímače > Přidat snímač**.
- 4 Aktivujte systém Rally několikerým otočením pedálů.
- 5 Vyberte snímač.
Datové pole můžete přizpůsobit tak, aby zobrazovalo data výkonu.

Zadání délky kliky na zařízení Edge 130

Délka kliky je často uvedena přímo na klíče pedálu.

- 1 Aktivujte systém Rally několikerým otočením pedálů.
- 2 Podržte tlačítko .
- 3 Vyberte možnost **Snímače**.
- 4 Vyberte snímač.
- 5 Vyberte možnost **Délka pedálu**.
- 6 Zadejte délku kliky a vyberte ikonu .



Pokyny pro zařízení Forerunner 945 a řada 6

Párování systému Rally se zařízením Forerunner 945 a řada 6

- 1 Umístěte kompatibilní hodinky do vzdálenosti 3 m (10 stop) od snímače.
POZNÁMKA: Během párování zachovejte minimální vzdálenost 10 m (33 stop) od snímačů ostatních jezdců.
- 2 Podržte ikonu  nebo **MENU**.
- 3 Vyberte možnost **Nastavení > Snímače a příslušenství > Přidat novou položku > Výkon**.
- 4 Aktivujte systém Rally několikerým otočením pedálů.
- 5 Vyberte snímač.
Po spárování snímače s vaším zařízením se změní stav snímače z Vyhledávání na Připojeno. Datová pole můžete přizpůsobit, aby zobrazovala údaje o výkonu.

Zadání délky kliky na zařízení Forerunner 945 a řada 6

Délka kliky je často uvedena přímo na klíče pedálu.

- 1 Aktivujte systém Rally několikerým otočením pedálů.
- 2 Podržte ikonu  nebo **MENU**.
- 3 Vyberte možnost **Nastavení > Snímače a příslušenství > Výkon**.
- 4 Vyberte snímač.
- 5 Vyberte možnost **Délka pedálu**.
- 6 Zadejte délku kliky a vyberte ikonu .

Dodatek

Registrace systému Rally

Pokud vyplníte online registrační formulář ještě dnes, získáte přístup k rozsáhlejší úrovni podpory.

- Vraťte se do aplikace Garmin Connect.
- Uschovejte originál účtenky nebo její fotokopii na bezpečném místě.

Upgrade systému Rally 100 na systém se dvěma snímači

Před instalací nového pravého pedálu musí být levý pedál spárovaný a připojený ke kompatibilnímu zařízení Edge nebo aplikaci Garmin Connect.

- 1 Přečtěte si pokyny k instalaci zařízení Rally (*Instalace součástí systému Rally, strana 1*).
- 2 Demontujte starý pravý pedál.
- 3 Nainstalujte nový pravý pedál (*Instalace pedálů, strana 2*).
- 4 Otočte klikou pedálu.
- 5 Vyberte možnost připojení pravého pedálu k levému pedálu:
 - Na kompatibilním zařízení Edge vyberte symbol  > **Snímače**, vyberte svůj snímač, vyberte **Podrobnosti o snímači** > **Spárovat pravý snímač výkonu** a zadejte ID snímače uvedené na pedálu.
 - V nastaveních zařízení v aplikaci Garmin Connect zapněte volbu **Pravý pedál** a zadejte ID snímače uvedené na pedálu.

Výměna pedálů Rally

OZNÁMENÍ

Garmin doporučuje vyměňovat pedály postupně a věnovat pozornost šroubkům a těsněním. Je třeba použít 4mm inbusový klíč, křížový šroubovák 00, 15mm klíč na pedály, 12mm nástrčnou hlavu na momentovém klíči s vnějším průměrem menším než 17 mm (obvykle 1/4palcový nástavec) a mazivo na kola. Dejte pozor, aby nedošlo k poškození žádné ze součástí systému Rally.

Tento postup se týká pedálů Rally RS a Rally XC. Tento postup je stejný pro konverzi všech pedálů řady Rally.

POZNÁMKA: Pokud máte jednostranný systém Rally, na pravém pedálu není pouzdro baterie.

- 1 Pedály Rally RS demontujte pomocí 15mm klíče na pedály.
POZNÁMKA: Hřídel levého pedálu je připojená ke klice pedálu levým (obráceným) závitem.
- 2 Pomocí 4mm inbusového klíče demontujte kryt baterie ①.

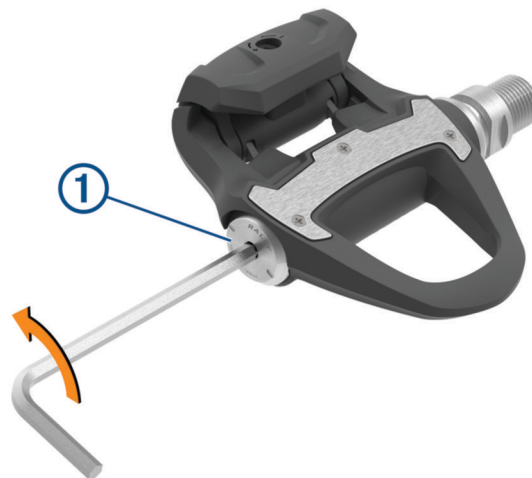

- 3 Odložte kryt baterie a baterii ② stranou.



- 4 Pomocí malého křížového šroubováku (00) demontujte dva šroubky ③ z vnitřní strany pouzdra baterie ④.
- 5 Odstraňte pouzdro baterie.
- 6 Držte pevně klíč na pedály nasazený na rovných ploškách na hřídeli pedálu a pomocí 12mm nástrčného klíče odšroubujte převlečnou matici ⑤.
- POZNÁMKA:** Pravý pedál má černou převlečnou matici a obrácený závit. Levý pedál má stříbrnou převlečnou matici a standardní závit. Levá matice má čáru na rovných ploškách matice.
- 7 Vytáhněte hřídel z těla pedálu.
- 8 Očistěte hřídel od starého maziva.
- 9 Naneste na hřídel vrstvu maziva na kola.
- 10 Zasuňte hřídel ⑥ do těla nového pedálu.

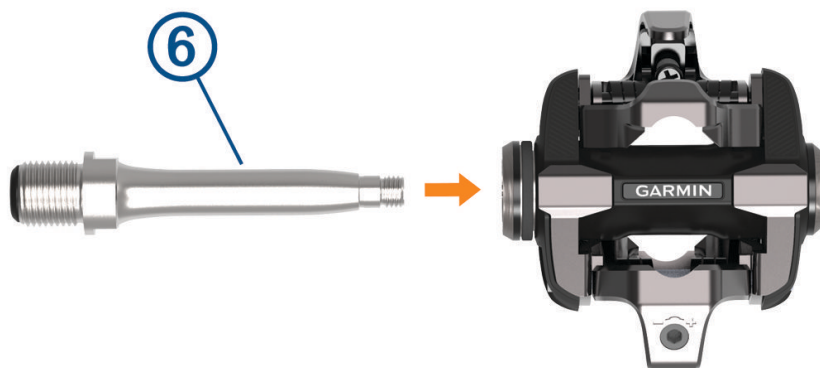

Tělo nového pedálu je z výroby osazeno prachovými těsněními. Vnější prachové těsnění by mělo být v rovině s vrškem náboje.

- 11 Vraťte zpět převlečnou matici.
- 12 Držte pevně klíč na pedály nasazený na rovných ploškách na hřídeli pedálu a pomocí 12mm nástrčného klíče utáhněte převlečnou matici utahovacím momentem 10 Nm (7 lbf-ft).

⚠ VAROVÁNÍ

Aby bylo zajištěno, že převlečná matice zůstane na místě, je nutné ji dotáhnout na doporučený utahovací moment. Nesprávné utažení matice může způsobit upadnutí pedálu během jízdy, které může způsobit škody na majetku nebo vážný či smrtelný úraz.

- 13 Vraťte zpět pouzdro baterie a dva šroubky.
- 14 Vraťte zpět baterii a kryt baterie a dotáhněte kryt rukou.
- POZNÁMKA:** Dejte pozor, abyste nepoškodili nebo neztratili těsnící O-kroužek.
- 15 4mm inbusovým klíčem dotáhněte kryt baterie utahovacím momentem 5 Nm (3,6 lbf-ft).
Kontrolka blikne jednou krátce zeleně a následně dlouze červeně.
- 16 Nainstalujte pedály na kolo (*Instalace pedálů, strana 2*).

Pole s daty o výkonu

POZNÁMKA: Tento seznam obsahuje pole s daty o výkonu pro zařízení Edge 1030. Pokud máte jiné kompatibilní zařízení, podívejte se do návodu k obsluze k zařízení.

POZNÁMKA: Datová pole, která ukazují plynulost šlapání, účinnost točivého momentu a data vyvážení, nejsou systémem Rally 100 podporována.

Čas okruhu vestoje: Čas strávený vestoje během šlapání do pedálů při aktuálním okruhu.

Čas okruhu vsedě: Čas strávený v sedle během šlapání do pedálů při aktuálním okruhu.

Čas vestoje: Čas strávený vestoje během šlapání do pedálů při aktuální aktivitě.

Čas vsedě: Čas strávený v sedle během šlapání do pedálů při aktuální aktivitě.

Čas v zóně: Čas uplynulý v každé zóně výkonu.

Cílový výkon: Cílový výkon během aktivity.

Graf kadence: Čárový graf zobrazující hodnoty kadence při jízdě na kole pro aktuální aktivitu.

Graf výkonu: Čárový graf zobrazující váš výstupní výkon pro aktuální aktivitu.

Kadence: Počet otáček kliky pedálu.

Odpor trenažéru: Odpor kladený trenažérem.

PCO: Posunutí středu základny. Posunutí středu základny uvádí umístění základny pedálu při použití síly.

PSZ – okruh: Průměrný posun středu základny pro aktuální okruh.

PSZ – průměr: Průměrný posun středu základny pro aktuální aktivitu.

Rovnoměrný chod pedálů: Měření rovnoměrné aplikace síly nohou jezdce na pedály během každého šlápnutí na pedál.

Silová fáze – L.: Aktuální úhel silové fáze pro levou nohu. Silová fáze je oblast šlápnutí na pedál, kde dochází k vyvinutí kladné síly.

Silová fáze – L. Okruh: Průměrný úhel silové fáze pro levou nohu a aktuální okruh.

Silová fáze – L. Průměr: Průměrný úhel silové fáze pro levou nohu a aktuální aktivitu.

Silová fáze – L. Průměrná špička: Průměrný úhel špičky silové fáze pro levou nohu a aktuální aktivitu.

Silová fáze – L. Špička: Aktuální úhel špičky silové fáze pro levou nohu. Špička silové fáze je rozsah úhlu, ve kterém jezdec vyvíjí největší část síly.

Silová fáze – L. Špička okruhu: Průměrný úhel špičky silové fáze pro levou nohu a aktuální okruh.

Silová fáze – P.: Aktuální úhel silové fáze pro pravou nohu. Silová fáze je oblast šlápnutí na pedál, kde dochází k vyvinutí kladné síly.

Silová fáze – P. Okruh: Průměrný úhel silové fáze pro pravou nohu a aktuální okruh.

Silová fáze – P. Průměr: Průměrný úhel silové fáze pro pravou nohu a aktuální aktivitu.

Silová fáze – P. Průměrná špička: Průměrný úhel špičky silové fáze pro pravou nohu a aktuální aktivitu.

Silová fáze – P. Špička: Aktuální úhel špičky silové fáze pro pravou nohu. Špička silové fáze je rozsah úhlu, ve kterém jezdec vyvíjí největší část síly.

Silová fáze – P. Špička okruhu: Průměrný úhel špičky silové fáze pro pravou nohu a aktuální okruh.

Tempo - okruh: Jízda na kole. Průměrná kadence pro aktuální okruh.

Tempo – průměr: Jízda na kole. Průměrná kadence pro aktuální aktivitu.

Účinnost točivého momentu: Měření účinnosti šlapání jezdce.

Ukazatel kadence: Sloupcový graf zobrazující hodnoty kadence při jízdě na kole pro aktuální aktivitu.

Ukazatel výkonu: Sloupcový graf zobrazující váš výstupní výkon.

Výkon: Aktuální výkon ve wattech.

Výkon – %FTP: Aktuální výkon jako procento funkční limitní hodnoty výkonu.

Výkon – 10 s průměr: 10sekundový klouzavý průměr výkonu.

Výkon – 10 s průměr W/kg: 10sekundový klouzavý průměr výkonu ve wattech na kilogram.

Výkon – 30 s průměr: 30sekundový klouzavý průměr výkonu.

Výkon – 30 s průměr W/kg: 30sekundový klouzavý průměr výkonu ve wattech na kilogram.

Výkon - 3s průměr: 3sekundový klouzavý průměr výkonu.
Výkon – 3 s průměr W/kg: 3sekundový klouzavý průměr výkonu ve wattech na kilogram.
Výkon – IF: Intensity Factor™ pro aktuální aktivitu.
Výkon – kJ: Celková odvedená práce (výkon) v kilojoulech.
Výkon – maximální: Nejvyšší výkon pro aktuální aktivitu.
Výkon - maximum na okruh: Nejvyšší výkon pro aktuální okruh.
Výkonnostní rozsah: Aktuální rozsah výkonu (1 až 7) na základě vašeho FTP nebo vlastního nastavení.
Výkon – NP: Normalized Power™ pro aktuální aktivitu.
Výkon - NP okruh: Průměrná Normalized Power pro aktuální okruh.
Výkon - NP posledního okruhu: Průměrná Normalized Power pro poslední dokončený okruh.
Výkon - okruh: Průměrný výkon pro aktuální okruh.
Výkon – poslední kolo: Průměrný výkon pro poslední dokončený okruh.
Výkon – průměr: Průměrný výkon pro aktuální aktivitu.
Výkon – TSS: Training Stress Score™ pro aktuální aktivitu.
Výkon – W/kg okruh: Průměrný výkon pro aktuální okruh ve wattech na kilogram.
Výkon – W/kg průměr: Průměr výkonu ve wattech na kilogram.
Výkon – watty/kg: Hodnota výkonu ve wattech na kilogram.
Vyvážení: Aktuální levé/pravé vyvážení výkonu.
Vyvážení – 10 s průměr: 10sekundový klouzavý průměr pro levé/pravé vyvážení výkonu.
Vyvážení – 30 s průměr: 30sekundový klouzavý průměr pro levé/pravé vyvážení výkonu.
Vyvážení – 3 s průměr: Třísekundový klouzavý průměr pro levé/pravé vyvážení výkonu.
Vyvážení - okruh: Průměrné levé/pravé vyvážení výkonu pro aktuální okruh.
Vyvážení – průměr: Průměrné levé/pravé vyvážení výkonu pro aktuální aktivitu.

Odstranění problémů

Aktualizace softwaru Rally na zařízení Edge 130, 530, 830 nebo 1030

Než budete moci provést aktualizaci softwaru, musíte zařízení Edge spárovat se systémem Rally pomocí technologie ANT+.

POZNÁMKA: Aktualizuje se software levého pedálu. Levý pedál pošle aktualizaci do pravého pedálu.

- 1 Pošlete údaje o jízdě do svého účtu Garmin Connect.
Aplikace Garmin Connect automaticky vyhledá aktualizace softwaru a odešle je do zařízení Edge.
- 2 Umístěte zařízení Edge do vzdálenosti 3 m (10 stop) od snímače.
- 3 Několikrát otočte klikou pedálu.
Zařízení Edge vás vyzve k instalaci všech aktualizací softwaru, které jsou k dispozici.
- 4 Postupujte podle pokynů na displeji.
Když probíhá aktualizace softwaru, kontrolka systému Rally bliká červeně a zeleně.

Nevidím na svém zařízení Garmin metriky dynamiky jízdy na kole

Ke spárování pedálů Rally s kompatibilním zařízením Garmin použijte namísto připojení Bluetooth připojení ANT+.

Resetování pedálů Rally

Pokud zařízení přestane reagovat, bude zřejmě nutné jej resetovat odpojením a opětovným připojením baterie. Tímto krokem nevymažete žádná data.

- 1 4mm imbusovým klíčem demontujte kryt baterie ① a baterii.

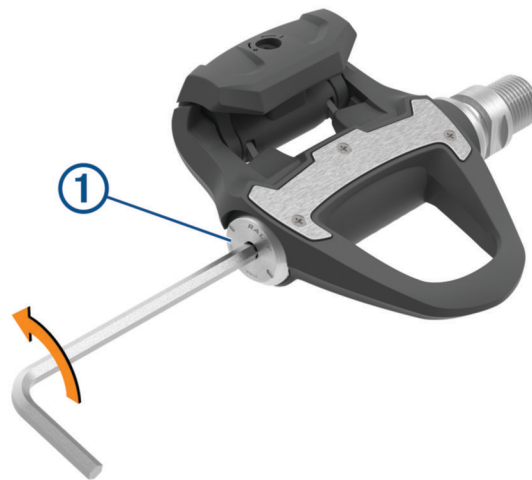

- 2 Vraťte zpět baterii a kryt baterie a dotáhněte kryt rukou.
POZNÁMKA: Dejte pozor, abyste nepoškodili nebo neztratili těsnící O-kroužek.
- 3 4mm imbusovým klíčem dotáhněte kryt baterie utahovacím momentem 5 Nm (3,6 lbf-ft).
Kontrolka LED pedálu jednou červeně blikne.

Provedení statické zkoušky točivého momentu

OZNÁMENÍ

Statická zkouška točivého momentu je určena pro zkušené cyklisty a montážní specialisty. K dosahování dobrých výsledků se systémem Rally není tato zkouška za normálních okolností vyžadována. Tato zkouška je dostupná pro kompatibilní zařízení Edge.

Garmin doporučuje provést statickou zkoušku točivého momentu nejméně třikrát a vykázané hodnoty točivého momentu zprůměrovat.

- 1 Přejděte na web support.garmin.com.
- 2 Zadejte název svého produktu.
- 3 Zadejte „zkouška točivého momentu“ a zobrazte si příslušné téma často kladených dotazů.

Pokud je vykazovaná hodnota točivého momentu po opakovaných statických zkouškách točivého momentu stabilně jiná než očekávaná hodnota, můžete pro oba pedály zadat měřítko. Měřítko je uloženo v pedálu a upravuje hodnotu výkonu vypočítávanou na pedálu. Měřítko je odesláno do zařízení Edge a uloženo v zařízení Edge.

Další informace

- Na stránce support.garmin.com najdete další návody, články a aktualizace softwaru.
- Přejděte na adresu buy.garmin.com nebo požádejte svého prodejce Garmin o informace o volitelném příslušenství a náhradních dílech.

